

Expert en Manutention Logistique

FICHE TECHNIQUE CPD25-A5H4-S Série H4



Photo non contractuelle

contact@experlift.com
www.experlift.com

TEL: +33 (0)1 64 43 26 08
FAX: +33 (0)1 64 43 88 03

Parc du Levant - ZA Innovespace
333 av Marguerite Perey - 77127 Lieusaint

FONCTIONNALITÉ

■ Confort

Conception du mât avec une vue large

La cabine ergonomique convient à toutes les morphologies de personnes

Démarrage au volant (option)

P, E, S les trois modes de vitesse

P — Powerful
E — Economics
S — Energy saving

Le mode de fonctionnement à plusieurs vitesses peut être librement sélectionné en fonction des conditions de travail réelles.



■ Stable et fiable



Test sous la pluie

Simule le fonctionnement sous une tempête de pluie de 15 minutes, atteint le niveau de protection IPx4 et répond aux besoins du fonctionnement en extérieur.



Test du froid

Le chariot peut fonctionner en continu après 6 heures de fonctionnement alterné dans la chambre froide à -20°C et 12 heures de stationnement dans la chambre froide.



Test sur les vibrations

La fréquence de vibration de l'ensemble du chariot est testée afin d'optimiser et d'améliorer le confort d'utilisation.



Test sur l'endurance

800 heures de test de l'ensemble du chariot (y compris en pente, sous la pluie, les chemins difficiles)



Essieu de direction :

Corps d'essieu en fonte, roulement à rouleaux



Essieu moteur :

tambour de frein intégral, carter d'essieu moulé intégral, conception de joint d'huile de demi-arbre, engrenage de haute précision avec grande coïncidence



■ Sécurité

- Contrôleur à double cœur
- Protection OPS
- Protection contre l'éclatement hydraulique, protection contre l'autoblocage de l'inclinaison vers l'avant
- Protection électrique multiple
- Rappel de sécurité pour le stationnement
- Rappel par glissement lent sur la rampe
- Déclenchement automatique du virage (option)

■ Entretien pratique

- Mode de charge de la batterie flexible
- La pompe, le moteur de la pompe, le contrôleur et les autres composants électriques principaux sont situés sur le contrepoids, ce qui facilite la maintenance.
- Interface conviviale

Caractéristiques				
1.2	Modèle			CPD25
1.3	Numéro de configuration			A5H4-S
1.4	Alimentation			Electrique
1.5	Position de l'opérateur			Assis
1.6	Capacité nominale	Q	kg	2500
1.7	Centre de gravité	c	mm	500
1.8	Empattement	y	mm	1660
1.9	Porte-à-faux avant	x	mm	460
Poids				
2.1	Poids total (avec/sans batterie)		kg	4100/3260
2.2	Charge par essieu (en charge, avant/arrière)		kg	5930/670
2.3	Charge par essieu (à vide, avant/arrière)		kg	2000/2100
Pneumatiques				
3.1	Type de roues			Pneumatique
3.2	Numéro de roue avant/arrière			2/2
3.3	Taille de pneu avant		mm	7.00-12-14PR
3.4	Taille de pneu arrière		mm	18x6-8-14PR
3.5	Bande de roulement avant	b10	mm	970
3.6	Bande de roulement arrière	b11	mm	960
Dimensions				
4.1	Angle d'inclinaison du mât, avant/arrière	A/B°	°	6/10
4.2	Hauteur du mât abaissé	H1	mm	2000
4.3	Hauteur de levée libre	H2	mm	165
4.4	Hauteur de levage	H3	mm	3000
4.5	Hauteur déployée (avec dossier)	H4	mm	4320
4.6	Hauteur de la grille de protection	H6	mm	2170
4.7	Hauteur de l'assise par rapport au SIP (au sol)	H7	mm	1154
4.8	Hauteur de l'attelage de remorquage	H10	mm	300
4.9	Longueur totale avec fourche	L1	mm	3504
4.10	Longueur totale sans fourche	L2	mm	2434
4.11	Largeur totale	B1	mm	1180
4.12	Taille fourche : épaisseur x largeur x longueur	s/e/l	mm	40 x 122 x 1070
4.13	Tablier porte fourche			2A
4.14	Distance entre les bras de fourches max/min	B5	mm	1030/250
4.15	Garde au sol (centre de l'empattement)	M2	mm	125
4.16	Largeur d'allée (palette 1000x1200 mm hors fourche, dégagement 200 mm)	AST	mm	3753
4.17	Largeur d'allée (palette 800X1200 mm hors fourche, dégagement 200 mm)	AST	mm	3953
4.18	Rayon de braquage extérieur minimum	Wa	mm	2140

Performances				
4.1	Vitesse de déplacement avec charge/sans charge		km/h	12/13
4.2	Vitesse de levage avec charge/sans charge		m/s	0.27/0.40
4.3	Vitesse de descente avec charge/sans charge		m/s	0.36/0.46
4.4	Pente avec charge/sans charge		%	15/25
4.5	Force de traction maximale chargée (avec/sans charge)		N	13300/14000
4.6	Temps d'accélération 10m avec charge/sans charge		s	6.2/5.3
Batterie				
5.1	Poids de la batterie		Kg	840
5.4	Capacité de la batterie		V/Ah	48/500
Moteur et variateur				
6.1	Puissance du moteur d'entraînement s2-60min		Kw	11
6.2	Puissance du moteur de levage s3-15%		Kw	12
6.3	Mode de contrôle du moteur d'entraînement			MOSFET / AC
6.4	Mode de contrôle du moteur de levage			MOSFET / AC
6.5	Frein de service/Frein de parking			Hydraulique/ Mécanique
6.6	Pression de travail du système hydraulique		MPa	16

**Les paramètres du tableau sont pour le modèle standard. Pour plus d'informations, contactez-nous.*

**Les paramètres peuvent être modifiés sans préavis.*

Expert en Manutention Logistique

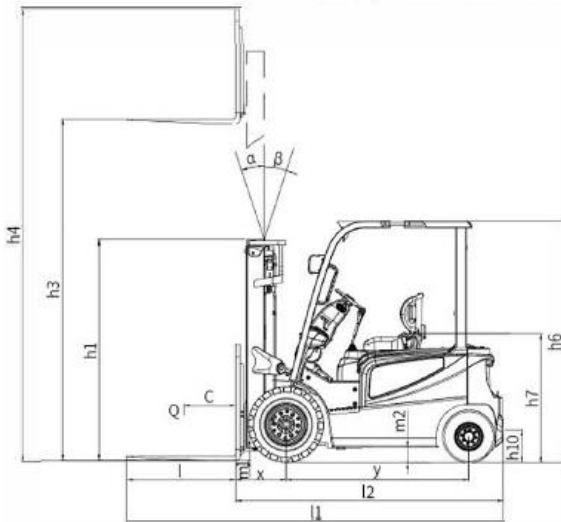

Ast: right angle stacking aisle width
a: clearance 200mm

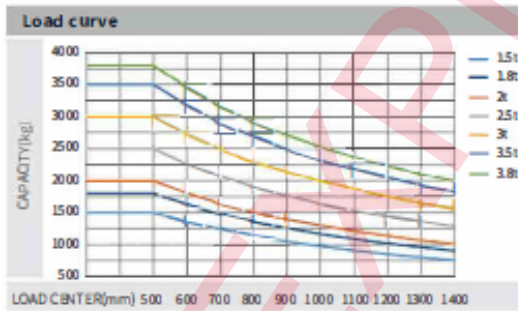
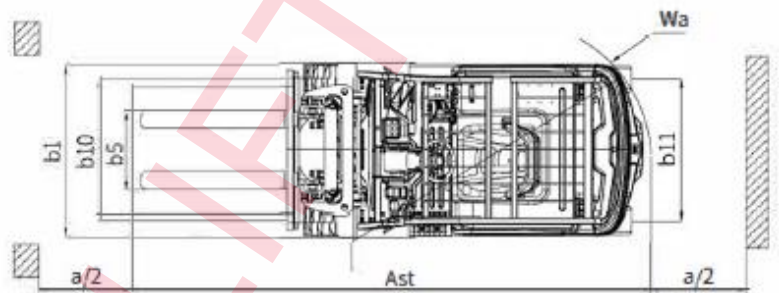

Note:

L'axe vertical représente la capacité de charge et l'axe horizontal représente le centre de charge qui est calculé à partir de la surface avant des fourches jusqu'à la gravité de la charge standard. La charge standard correspond à un bic européen d'une longueur de 1000 mm. Lorsque le mât est incliné vers l'avant, que l'on utilise des fourches non standard ou que l'on charge des marchandises volumineuses, la capacité de charge est réduite. La capacité de charge d'un mât standard à différents centres de charge peut être connue grâce à ce tableau de charge.

Mât standard grande visibilité					
Hauteur de mât - mm	Capacité de charge (centre de charge 600 mm) - kg	Hauteur mât baissé - mm	Levée libre - mm	Poids de service - kg	Angle d'inclinaison du mât - a/b °
2000	2500	1500	150	4020	6/8
2500	2500	1750	150	4068	6/8
3000	2500	2000	150	4100	6/8
3300	2500	2150	150	4140	6/8
3500	2500	2250	150	4159	6/6
3700	2500	2350	150	4175	6/6
4000	2500	2550	150	4247	6/6
4250	1950 * 2000	2675	150	4271	6/6
4500	1900 * 1950	2800	150	4293	6/6 * 6/8
5000	1800 * 1850	3050	150	4337	6/6 * 6/6
5500	1450 * 1700	3350	150	4428	3/6 * 3/6
6000	1050 * 1600	3600	150	4473	3/6 * 3/6

Mât à 2 étages à vue large et entièrement libre					
Hauteur de mât - mm	Capacité de charge (centre de charge 600 mm) - kg	Hauteur mât baissé - mm	Levée libre - mm	Poids de service - kg	Angle d'inclinaison du mât - a/b °
2000	2500	1500	496	4287	6/8
2500	2500	1750	746	4353	6/8
3000	2500	2000	996	4420	6/8
3300	2500	2150	1146	4460	6/8
3500	2500	2250	1246	4487	6/6
3700	2500	2350	1346	4513	6/6
4000	2500	2550	1546	4604	6/6
4250	2450 * 2500	2675	1671	4637	6/6
4500	2300 * 2400	2800	1796	4670	6/6 * 6/8
5000	2100 * 2200	3050	2046	4737	6/6 * 6/6
5500	1500 * 2150	3350	2346	4854	3/6 * 3/6
6000	1150 * 1800	3600	2596	4921	3/6 * 3/6

Mât à 3 étages à vue large et entièrement libre					
Hauteur de mât - mm	Capacité de charge (centre de charge 600 mm) - kg	Hauteur mât baissé - mm	Levée libre - mm	Poids de service - kg	Angle d'inclinaison du mât - a/b °
3600	2500	1800	796	4505	6/6
4000	2500	1950	946	4538	6/6
4350	2400 * 2500	2050	1046	4572	6/6 * 6/6
4500	2300 * 2350	2100	4096	4585	6/6 * 6/6
4700	2200 * 2250	2165	1161	4602	6/6 * 6/6
4800	2200 * 2250	2210	1206	4612	6/6 * 6/6
5000	2100 * 2200	2300	1296	4638	6/6 * 6/6
5400	1500 * 2150	2400	1396	4672	3/6 * 3/6
6000	1100 * 1800	2600	1596	4769	3/6 * 3/6
6500	*1650	2800	1796	4820	3/3 * 3/3
7000	*1300	2975	1971	4892	3/3 * 3/3

**Indique la capacité de charge nominale de la roue avant avec des pneus jumelés. Lorsque les roues avant de 2 à 2,5 tonnes sont équipées de pneus jumelés (pneumatiques) et de pneus jumelés (pleins), le poids en ordre de marche augmente respectivement de 95 kg et 155 kg selon les données du tableau.*

Mât libre complet à 2 étages : 2t-2.5t lorsqu'il n'y a pas de dossier, la hauteur de levage libre augmente de 376 mm.

Mât libre complet à 3 étages : 2t-2.5t sans dossier, la hauteur de levage libre augmente de 356 mm.