

FICHE TECHNIQUE CPD60-GB2D Série G3



Photo non contractuelle

FUNCTIONNALITÉ

■ Efficacité et économie d'énergie

- Double entraînement puissant avec une pente admissible excellente
- Charge à double pistolets, rapide et efficace
- Configuration multiple, faible consommation d'énergie

■ Intelligent et sûr

- Stationnement automatique intelligent
- Limitation de la vitesse de virage : fonction active de limitation de la vitesse, prenant en compte l'efficacité et la sécurité lors des virages à grande vitesse
- Induction intelligente de la levée et de l'abaissement du mât
- Ensemble complet de systèmes OPS peut éviter les erreurs de fonctionnement et assurer la sécurité



■ Confortable

- Le mât à grande ouverture offre une bonne visibilité de conduite, ce qui garantit le confort et la sécurité des opérations
- Pompe à engrenages silencieuse
- Système intelligent d'amortissement de sécurité disponible en option pour amortir le conducteur sur les chaussées irrégulières, pour un plus grand confort
- Ecran couleur affichant la vitesse du chariot, le temps de service, la puissance de la batterie, le code d'erreur etc



■ Stable et fiable

- L'axe d'entraînement et le moteur importés sont stables et fiables
- La conception innovante de la structure du mât améliore la résistance et la rigidité globale
- Utilisation alternativement dans une chambre froide -20° C pendant 6 heures et stationné dans la chambre froide pendant 12 heures sans défaillance
- La nouvelle conception de l'essieu directeur est sûre et fiable

■ Entretien

- La disposition de la cabine est optimisée, la batterie est située directement sous le compartiment des moteurs et le capot s'ouvre largement pour faciliter l'inspection et l'entretien quotidien
- Le changement latéral de la batterie est installé pour faciliter le changement entre la batterie au plomb-acide et la batterie au Lithium selon les besoins des clients



Caractéristiques				
1.2	Modèle			CPD60
1.3	Numéro de configuration			GB2D
1.4	Alimentation			Electrique Plomb
1.5	Position de l'opérateur			Assis
1.6	Capacité nominale	Q	kg	6000
1.7	Centre de gravité	c	mm	600
1.8	Empattement	y	mm	2305
Poids				
2.1	Poids total (avec/sans batterie)		Kg	10580/7950
2.2	Charge par essieu (en charge, avant/arrière)		Kg	16350/1130
2.3	Charge par essieu (à vide, avant/arrière)		Kg	5730/4850
Pneumatiques				
3.1	Type de roues			Pneu plein
3.2	Numéro de roue avant/arrière			4/x2
3.3	Taille de pneu avant		mm	8.25-15
3.4	Taille de pneu arrière		mm	250-15
3.5	Bande de roulement avant			1567
3.6	Bande de roulement arrière			1370
Dimensions				
4.1	Angle d'inclinaison du mât, avant/arrière	A/B°	°	6/10
4.2	Hauteur du mât abaissé	H1	mm	2480
4.3	Hauteur de levage libre	H3	mm	165
4.4	Hauteur de levage maximale	H	mm	3000
4.5	Hauteur du protège conducteur	H4	mm	2500
4.6	Hauteur max en condition de travail	H2	mm	4460
4.7	Hauteur de l'assise par rapport au SIP (au sol)	H7	mm	1460
4.8	Hauteur de l'attelage de remorquage	H10	mm	470
4.9	Longueur totale avec fourche		mm	4657
4.10	Longueur totale sans fourche		mm	3437
4.11	Largeur totale		mm	2045
4.12	Taille fourche : épaisseur x largeur x longueur	s/e/l	mm	32 x 100 x 770
4.13	Tablier porte fourche			4A
4.14	Distance entre les bras de fourches max/min	B5	mm	1845/300
4.15	Garde au sol (centre de l'empattement)	M2	mm	239
4.14	Largeur d'allée empilage à angle droit (palette 1000x1000 mm hors fourche, dégagement 200 mm)	AST	mm	4845
4.15	Largeur d'allée empilage à angle droit (palette 800X1200 mm hors fourche, dégagement 200 mm)	AST	mm	5045
4.16	Rayon de braquage extérieur minimum	Wa	mm	3050

Performances				
5.1	Vitesse de déplacement avec charge/sans charge		km/h	15/16
5.2	Vitesse de levage avec charge/sans charge		m/s	0.35/0.46
5.3	Vitesse de descente avec charge/sans charge		m/s	0.46/0.45
5.4	Pente avec charge/sans charge		%	19
5.5	Force de traction maximale chargée		N	35000
5.6	Temps d'accélération 10m avec charge/sans charge		s	4.9/5.5
Batterie				
6.1	Poids de la batterie		Kg	2150
6.2	Capacité de la batterie		V/Ah	80/840
6.3	Batterie selon la norme DIN			DIN 43536A
Moteur et variateur				
7.1	Puissance du moteur d'entraînement s2-60min		Kw	2x17.1
7.2	Puissance du moteur de levage s3-15%		Kw	2x26.5
7.3	Mode de contrôle du moteur d'entraînement			MOSFET / AC
7.4	Mode de contrôle du moteur de levage			MOSFET / AC
7.5	Frein de service/Frein de parking			Hydraulique
7.6	Pression de travail du système hydraulique		MPa	21

**Les paramètres du tableau sont pour le modèle standard. Pour plus d'informations, contactez-nous.*

**Les paramètres peuvent être modifiés sans préavis.*

Expert en Manutention Logistique

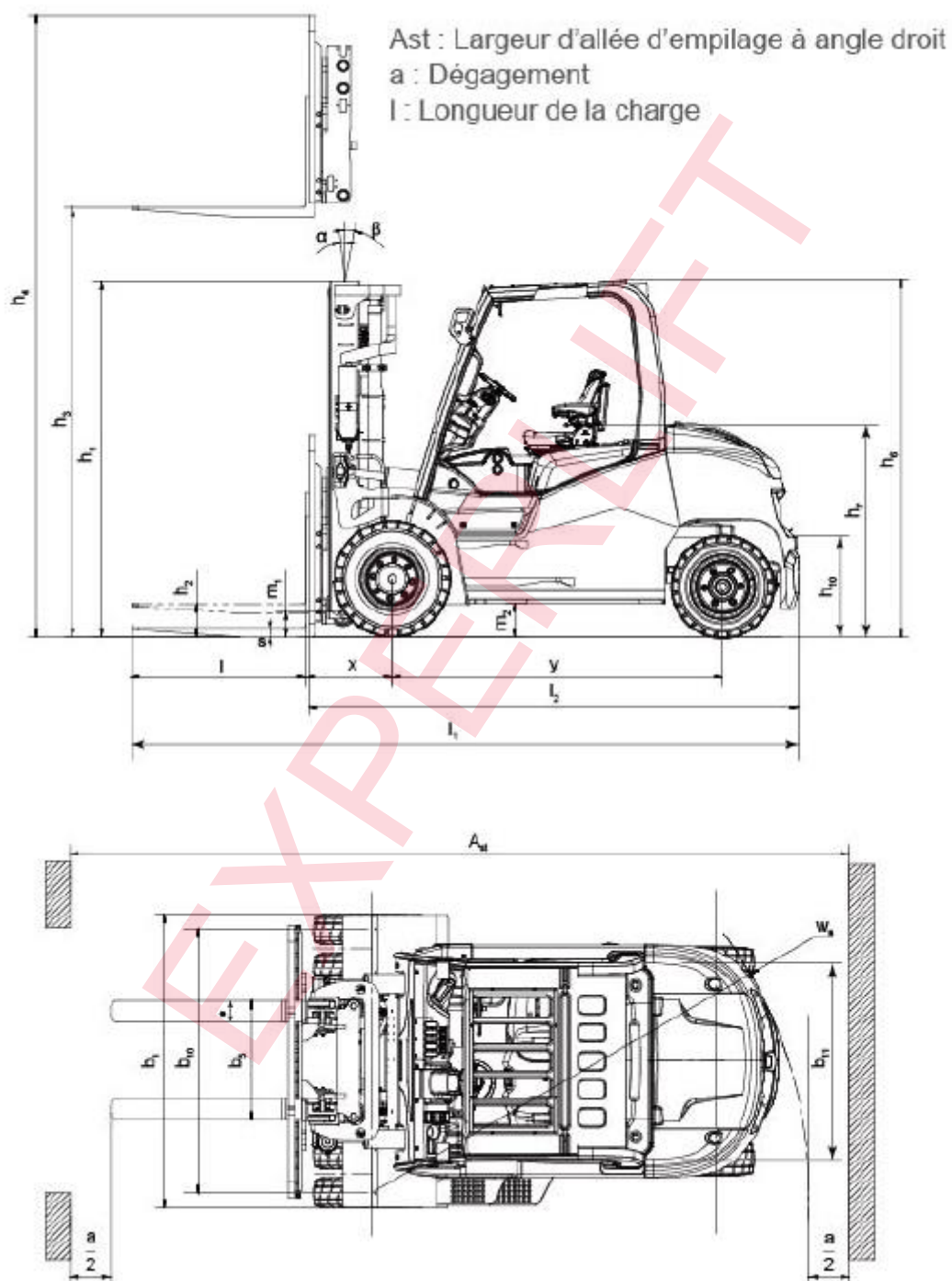

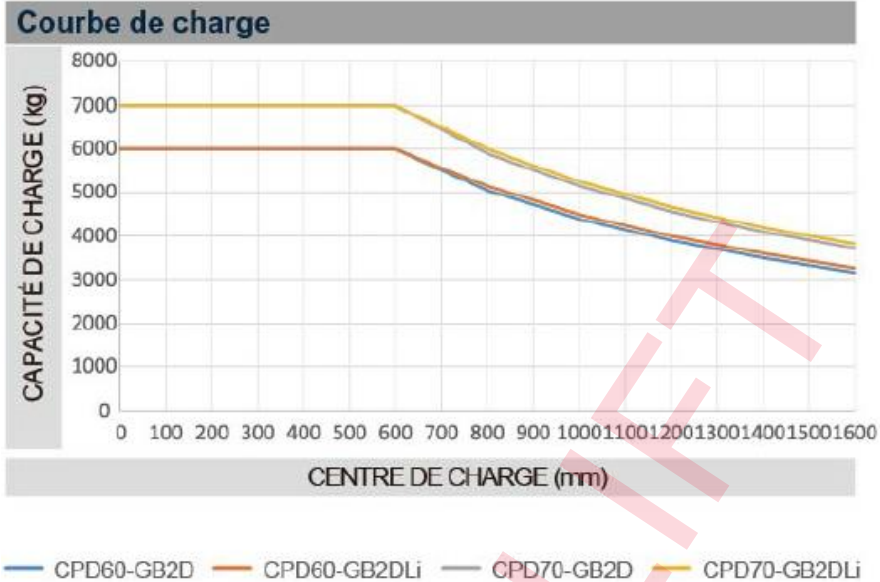

Remarque : L'axe vertical représente la capacité de charge et l'axe horizontal représente le centre de charge qui est calculé à partir de la surface avant des fourches jusqu'à la gravité de la charge standard. La charge standard signifie un cube de 1000mm de longueur. Si le mât est incliné vers l'avant, si vous utilisez des fourches non standard ou si vous chargez des marchandises volumineuses, la capacité de charge sera réduite. La capacité de charge du mât standard à différents centres de charge est indiquée dans ce tableau de charge.

Mât standard grande visibilité					
Hauteur de mât - mm	Capacité de charge (centre de charge 600 mm) - kg	Hauteur mât baissé - mm	Levée libre - mm	Poids de service - kg	Angle d'inclinaison du mât - a/b °
2200	6000	2080	165	10470	6/10
2500	6000	2230	165	10510	6/10
2700	6000	2330	165	10540	6/10
3000	6000	2480	165	10580	6/10
3300	6000	2630	165	10610	6/10
3500	6000	2730	165	10640	6/10
4000	6000	3030	165	10820	6/10
4250	6000	3155	165	10850	6/10
4500	6000	3280	165	10890	6/10
4750	6000	3405	165	10930	6/5
5000	6000	3530	165	10960	6/5
5500	5700	3830	165	11140	6/5
6000	5400	4080	165	11200	6/5

Mât à 2 étages à vue large et entièrement libre					
Hauteur de mât - mm	Capacité de charge (centre de charge 600 mm) - kg	Hauteur mât baissé - mm	Levée libre - mm	Poids de service - kg	Angle d'inclinaison du mât - a/b °
2200	6000	2060	710	10570	6/10
2500	6000	2210	960	10615	6/10
2700	6000	2310	960	10650	6/10
3000	6000	2460	1110	10695	6/10
3300	6000	2610	1260	10730	6/10
3500	6000	2710	1360	10765	6/10
4000	6000	3010	1660	10950	6/10
4250	6000	3135	1785	10985	6/10
4500	6000	3260	1910	11030	6/10
4750	6000	3385	2035	11075	6/5
5000	6000	3510	2160	11110	6/5
5500	5700	3810	2460	11295	6/5
6000	5400	4060	2710	11360	6/5

Mât à 3 étages à vue large et entièrement libre					
Hauteur de mât - mm	Capacité de charge (centre de charge 600 mm) - kg	Hauteur mât baissé - mm	Levée libre - mm	Poids de service - kg	Angle d'inclinaison du mât - a/b °
3600	5600	2335	920	11080	6/5
4000	5600	2460	1045	11140	6/5
4350	5600	2585	1170	11190	6/5
4500	5600	2635	1220	11220	6/5
4800	5600	2740	1325	11270	6/5
5000	5600	2805	1390	11300	6/5
5400	5300	2940	1525	11360	6/5
6000	5000	3135	1720	11450	6/5
6500	4500	3405	1990	11530	6/5
7000	4000	3510	2095	11610	6/5

Tableau de configuration		
Catégories de sécurité	Décélération de la direction	●
	Poignée arrière avec klaxon pour la marche arrière du camion	●
	Alarme de survitesse (5km/h)	○
	Alarme de survitesse (8km/h)	○
	Alarme de survitesse (10km/h)	○
	OPS (marche + levée + inclinaison + accessoires) (l'abaissement est inclus)	●
	Surcharge de la vanne de contrôle	●
	Extincteur à poudre (0,5kg)	○
	Extincteur à poudre (2kg)	○
	Avertisseur de retour en arrière	●
	Rappel vocal de marche arrière (chinois)	○
	Tampon supérieur électronique	●
	Rétroviseur central à grand angle	●
	Rétroviseur sur deux côtés + Rétroviseur central à grand angle	○
Catégories pour le confort	Radar de recul (4 sondes)	○
	Image inversée (1 caméra + 4 sondes)	○
	Siège à suspension intégrale GRAMMER	●
	1 interface USB (5V/1A)	●
	Unité de direction à très faible couple	●
	Démarrage de la direction par le volant	●
	Valve à commande mécanique	●
	Vanne à commande électromagnétique (vanne proportionnelle + interrupteur à pouce)	○
Protège-conduc- teur en option	Ventilateur	○
	Protège-conducuteur avec cadre en fer	○
cabine / pare-brises	Protège-conducuteur avec filet de protection	○
	Cabine montée sur panneau (avec ventilateur et essuie-glace)	○
	Chauffage	○
	Climatiseur monté à l'arrière uniquement pour le refroidissement	○
	Climatiseur monté à l'arrière uniquement pour le refroidissement + chauffage	○
	Pare-brise avant (avec essuie-glace/sans soufflette)	○
	Pare-brise avant résistant aux températures élevées	○
	Pare-brise arrière	○
lumières	Pare-brise supérieur (sans ventilateur)	○
	Lampe de service arrière à LED (une)	●
	Lampe arrière rouge/bleu à LED	○
	Barre lumineuse bleue gauche, droite et arrière	○
	Lampe d'avertissement rotative à LED de type fixe	●
	Lampe d'avertissement clignotante à LED de type fixe	○
autres	Lampe d'avertissement buzzer rotative à LED de type fixe	○
	Pneu double (roue avant)	●
	Vis métrique	●
	Vis SAE	○
	Pas de manchons de protection pour le vérin d'inclinaison et le vérin de direction	○
Avec manchons de protection pour le vérin d'inclinaison et le vérin de direction	●	
FICS (édition de base) (pour l'usage national)	●	

REMARQUE : ● standard ; ○ optionnel ; * - non applicable ; * : uniquement contrôleur électrique ZAPI.