

FICHE TECHNIQUE CPD15-A7LiH4-S Série H4



Photo non contractuelle

FONCTIONNALITÉ

■ Confort

Conception du mât avec une vue large

La cabine ergonomique convient à toutes les morphologies de personnes

Démarrage au volant (option)

P, E, S les trois modes de vitesse

P — Powerful
E — Economics
S — Energy saving

Le mode de fonctionnement à plusieurs vitesses peut être librement sélectionné en fonction des conditions de travail réelles.



■ Stable et fiable



Test sous la pluie

Simule le fonctionnement sous une tempête de pluie de 15 minutes, atteint le niveau de protection IPx4 et répond aux besoins du fonctionnement en extérieur.



Test du froid

Le chariot peut fonctionner en continu après 6 heures de fonctionnement alterné dans la chambre froide à -20°C et 12 heures de stationnement dans la chambre froide.



Test sur les vibrations

La fréquence de vibration de l'ensemble du chariot est testée afin d'optimiser et d'améliorer le confort d'utilisation.



Test sur l'endurance

800 heures de test de l'ensemble du chariot (y compris en pente, sous la pluie, les chemins difficiles)



Essieu de direction :

Corps d'essieu en fonte, roulement à rouleaux



Essieu moteur :

tambour de frein intégral, carter d'essieu moulé intégral, conception de joint d'huile de demi-arbre, engrenage de haute précision avec grande coïncidence



■ Sécurité

- Contrôleur à double cœur
- Protection OPS
- Protection contre l'éclatement hydraulique, protection contre l'autoblocage de l'inclinaison vers l'avant
- Protection électrique multiple
- Rappel de sécurité pour le stationnement
- Rappel par glissement lent sur la rampe
- Déclenchement automatique du virage (option)

■ Entretien pratique

- Mode de charge de la batterie flexible
- La pompe, le moteur de la pompe, le contrôleur et les autres composants électriques principaux sont situés sur le contrepoids, ce qui facilite la maintenance.
- Interface conviviale

Caractéristiques				
1.2	Modèle			CPD15
1.3	Numéro de configuration			A7LIH4-S
1.4	Alimentation			Lithium
1.5	Position de l'opérateur			Assis
1.6	Capacité nominale	Q	kg	1500
1.7	Centre de gravité	c	mm	500
1.8	Empattement	y	mm	1475
1.9	Porte-à-faux avant	x	mm	409
Poids				
2.1	Poids total (avec/sans batterie)			2835/2672
2.2	Charge par essieu (en charge, avant/arrière)			3711/624
2.3	Charge par essieu (à vide, avant/arrière)			1287/1548
Pneumatiques				
3.1	Type de roues			Pneumatique
3.2	Numéro de roue avant/arrière			2/2
3.3	Taille de pneu avant		mm	6.50-10-10PR
3.4	Taille de pneu arrière		mm	16x6-8-10PR
3.5	Bande de roulement avant	b10	mm	934
3.6	Bande de roulement arrière	b11	mm	920
Dimensions				
4.1	Angle d'inclinaison du mât, avant/arrière	A/B°	°	6/8
4.2	Hauteur du mât abaissé	H1	mm	1995
4.3	Hauteur de levée libre	H2	mm	155
4.4	Hauteur de levage	H3	mm	3000
4.5	Hauteur déployée (avec dossier)	H4	mm	4014
4.6	Hauteur de la grille de protection	H6	mm	2130
4.7	Hauteur de l'assise par rapport au SIP (au sol)	H7	mm	1125
4.8	Hauteur de l'attelage de remorquage	H10	mm	250
4.9	Longueur totale avec fourche	L1	mm	3120
4.10	Longueur totale sans fourche	L2	mm	2200
4.11	Largeur totale	B1	mm	1120
4.12	Taille fourche : épaisseur x largeur x longueur	s/e/l	mm	35 x 100 x 920
4.13	Tablier porte fourche			2A
4.14	Distance entre les bras de fourches max/min	B5	mm	960/200
4.15	Garde au sol (centre de l'empattement)	M2	mm	95
4.16	Largeur d'allée (palette 1000x1200 mm hors fourche, dégagement 200 mm)	AST	mm	3575
4.17	Largeur d'allée (palette 800X1200 mm hors fourche, dégagement 200 mm)	AST	mm	3770
4.18	Rayon de braquage extérieur minimum	Wa	mm	1920

Performances				
4.1	Vitesse de déplacement avec charge/sans charge		km/h	12/13
4.2	Vitesse de levage avec charge/sans charge		m/s	0.29/0.40
4.3	Vitesse de descente avec charge/sans charge		m/s	0.40/0.40
4.4	Pente avec charge/sans charge		%	15/23
4.5	Force de traction maximale chargée (avec/sans charge)		N	9700/10200
4.6	Temps d'accélération 10m avec charge/sans charge		s	6.0/5.7
Batterie				
5.1	Poids de la batterie		Kg	163
5.4	Capacité de la batterie		V/Ah	80/125
Moteur et variateur				
6.1	Puissance du moteur d'entraînement s2-60min		Kw	8
6.2	Puissance du moteur de levage s3-15%		Kw	10.6
6.3	Mode de contrôle du moteur d'entraînement			MOSFET / AC
6.4	Mode de contrôle du moteur de levage			MOSFET / AC
6.5	Frein de service/Frein de parking			Hydraulique/ Mécanique
6.6	Pression de travail du système hydraulique		MPa	16

**Les paramètres du tableau sont pour le modèle standard. Pour plus d'informations, contactez-nous.*

**Les paramètres peuvent être modifiés sans préavis.*

Expert en Manutention Logistique

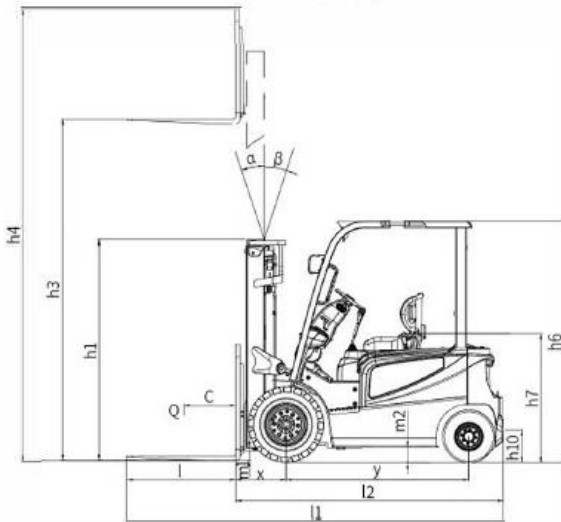

Ast: right angle stacking aisle width
a: clearance 200mm

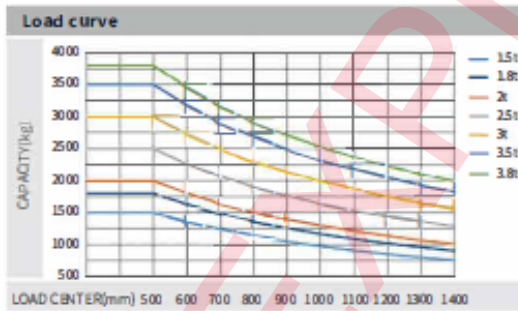
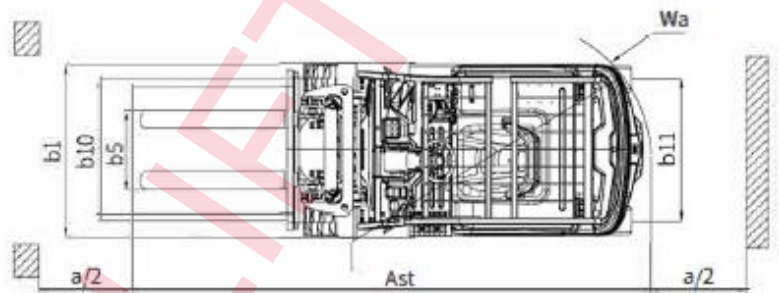

Note:

L'axe vertical représente la capacité de charge et l'axe horizontal représente le centre de charge qui est calculé à partir de la surface avant des fourches jusqu'à la gravité de la charge standard. La charge standard correspond à un bic européen d'une longueur de 1000 mm. Lorsque le mât est incliné vers l'avant, que l'on utilise des fourches non standard ou que l'on charge des marchandises volumineuses, la capacité de charge est réduite. La capacité de charge d'un mât standard à différents centres de charge peut être connue grâce à ce tableau de charge.

Mât standard grande visibilité					
Hauteur de mât - mm	Capacité de charge (centre de charge 500 mm) - kg	Hauteur mât baissé - mm	Levée libre - mm	Poids de service - kg	Angle d'inclinaison du mât - a/b °
2000	1500	1495	155	2771	6/8
2500	1500	1745	155	2803	6/8
3000	1500	1995	155	2835	6/8
3300	1500	2145	155	2854	6/8
3500	1500	2245	155	2867	6/6
3700	1500	2345	155	2880	6/6
4000	1500	2545	155	2928	6/6
4250	1500	2670	155	2945	6/6
4500	1450	2795	155	2961	6/6 * 6/8
5000	1200 * 1300	3045	155	2993	6/6 * 6/6
5500	1000 * 1250	3345	155	3055	3/6 * 3/6
6000	800 * 1200	3595	155	3087	3/6 * 3/6

Mât à 2 étages à vue large et entièrement libre					
Hauteur de mât - mm	Capacité de charge (centre de charge 500 mm) - kg	Hauteur mât baissé - mm	Levée libre - mm	Poids de service - kg	Angle d'inclinaison du mât - a/b °
2000	1500	1495	485	2820	6/8
2500	1500	1745	735	2852	6/8
3000	1500	1995	985	2886	6/8
3300	1500	2145	1135	2908	6/8
3500	1500	2245	1235	2923	6/6
3700	1500	2345	1335	2935	6/6
4000	1500	2545	1535	2983	6/6
4250	1500	2670	1660	3002	6/6
4500	1450	2795	1785	3021	6/6 * 6/8
5000	1200 * 1300	3045	2035	3055	6/6 * 6/6
5500	1000 * 1250	3345	2335	3116	3/6 * 3/6
6000	800 * 1200	3595	2585	3150	3/6 * 3/6

Mât à 3 étages à vue large et entièrement libre					
Hauteur de mât - mm	Capacité de charge (centre de charge 500 mm) - kg	Hauteur mât baissé - mm	Levée libre - mm	Poids de service - kg	Angle d'inclinaison du mât - a/b °
3600	1500	1790	785	2934	6/6
4000	1500	1925	920	2958	6/6
4350	1450 * 1500	2040	1035	2983	6/6 * 6/6
4500	1450 * 1500	2090	1085	2994	6/6 * 6/6
4700	1400 * 1450	2160	1155	3010	6/6 * 6/6
4800	1350 * 1400	2190	1185	3017	6/6 * 6/6
5000	1200 * 1300	2290	1285	3038	6/6 * 6/6
5400	1000 * 1250	2415	1410	3064	3/6 * 3/6
6000	800 * 1200	2640	1635	3136	3/6 * 3/6
6500	*1100	2840	1835	3174	3/3 * 3/3
7000	*900	3025	2025	3212	3/3 * 3/3

**Indique la capacité de charge nominale de la roue avant avec des pneus jumelés. Lorsque les roues avant de 1 à 1.8 tonnes sont équipées de pneus jumelés (pneumatiques) et de pneus jumelés (pleins), le poids en ordre de marche augmente respectivement de 58 kg et 104 kg selon les données du tableau.*

Mât libre complet à 2 étages : 1.5t-2t(E) lorsqu'il n'y a pas de dossier, la hauteur de levage libre augmente de 379 mm.

Mât libre complet à 3 étages : 1.5t-2t(E) sans dossier, la hauteur de levage libre augmente de 484 mm.