



Expert en Manutention Logistique

FICHE TECHNIQUE CPD35-GC1(P) Série G



Photo non contractuelle

contact@experlift.com
www.experlift.com

TEL: +33 (0)1 64 43 26 08
FAX: +33 (0)1 64 43 88 03

Parc du Levant - ZA Innovespace
333 av Marguerite Perey - 77127 Lieusaint

FONCTIONNALITÉ

■ Excellente visibilité

- Configuration du chariot avec un mât à large vue permettant une meilleure visibilité à l'opérateur
- Cadre de toit en arc de cercle

■ Confortable et réduction du bruit

- Optimisation de l'espace de travail : changement de la hauteur de la pédale de frein et de la pédale d'accélération
- Poignée fixée à l'arrière du chariot pour améliorer la position de l'opérateur lors des marches arrière
- Frein à main avec une force de freinage différente selon la pente et le sol



■ Sécurité

- Essieu arrière est surélevé et il augmente la stabilité transversale de 2,1%
- 3 modes de conduite en fonction des conditions de travail

■ Efficacité et énergie

- Utilisation de pneus dédiés aux chariots élévateurs pour économiser 10% de l'énergie pendant les déplacements
- Lampes LED pour économiser 80% de l'énergie

Caractéristiques				
1.2	Modèle			CPD35
1.3	Numéro de configuration			GC1(P)
1.4	Alimentation			Electrique Plomb
1.5	Position de l'opérateur			Assis
1.6	Capacité nominale	Q	kg	3500
1.7	Centre de gravité	c	mm	500
1.8	Empattement	y	mm	1685
Pneumatiques				
2.1	Type de roues			SE
2.2	Numéro de roue avant/arrière			2/2
2.3	Voie avant	W3	mm	1000
2.4	Voie arrière	W2	mm	950
2.5	Dimensions (avant)			28x9-15
2.6	Dimensions (arrière)			18x7-8
Dimensions				
3.1	Porte à faux avant	L2	mm	490
3.2	Angle d'inclinaison du mât, avant/arrière	A/B°	°	6/10
3.3	Hauteur du mât abaissé	H1	mm	2180
3.4	Hauteur de levage libre	H3	mm	150
3.5	Hauteur de levage maximale	H	mm	3000
3.6	Hauteur du protège conducteur	H4	mm	2215
3.7	Hauteur max en condition de travail	H2	mm	4230
3.8	Taille fourche : épaisseur x largeur x longueur	TxWx L4	mm	50 x 125 x 1070
3.9	Tablier standard DIN			3A
3.10	Longueur du corps du chariot sans fourches	L'	mm	2560
3.11	Largeur du chariot	W1	mm	1241
3.12	Rayon de braquage	R	mm	2270
3.13	Dégagement entre le mât et le sol	H5	mm	135
3.14	Largeur d'allée empilage à angle droit (palette 1000x1000 mm hors fourche, dégagement 200 mm)	AST	mm	3960
3.15	Largeur d'allée empilage à angle droit (palette 1200X1200 mm hors fourche, dégagement 200 mm)	AST	mm	4160
3.16	Réglage fourche latéral, hors fourche, min/max	W5	mm	1060/250

Performances				
4.1	Vitesse de déplacement avec charge/sans charge		km/h	14.5/15
4.2	Vitesse de levage avec charge/sans charge		m/s	0.27/0.44
4.3	Vitesse de descente avec charge/sans charge		m/s	0.42
4.4	Pente avec charge/sans charge		%	12/15
4.5	Force de traction maximale chargée		N	18300
4.6	Temps d'accélération 10m avec charge/sans charge		s	5.75/5.2
Batterie				
5.1	Poids total avec/sans batterie		Kg	5500/3960
5.2	Essieu déchargé avant/arrière		Kg	2640/2860
5.3	Essieu chargé avant/arrière		Kg	8145/855
5.4	Capacité de la batterie		V/Ah	80/560
5.5	Poids de la batterie		kg	1550(1350-1650)
Moteur et variateur				
6.1	Puissance du moteur d'entraînement s2-60min		Kw	16.6
6.2	Puissance du moteur de levage s3-15%		Kw	13.0
6.3	Mode de contrôle du moteur d'entraînement			MOSFET / AC
6.4	Mode de contrôle du moteur de levage			MOSFET / DC
6.5	Frein de service/Frein de parking			Hydraulique/ Mécanique
6.6	Pression de travail du système hydraulique		MPa	21

*Les paramètres du tableau sont pour le modèle standard. Pour plus d'informations, contactez-nous.

*Les paramètres peuvent être modifiés sans préavis.

Le modèle CPD30 série G dispose de plusieurs contrôleurs.
 Les caractéristiques ne changent pas mais le modèle est déclinable.
 CPD35-GC1 : Contrôleur CURTIS
 CPD35-GC2 : Contrôleur ZAPI
 CPD35-GC3 : Contrôleur Inmotion

Le matériel a la possibilité d'avoir également une extraction latérale de la batterie (traction latérale ou chargement latéral). A ce matériel est donc ajouté la lettre « P »
 CPD35-GC1P – CPD35-GC2P – CPD35-GC3P

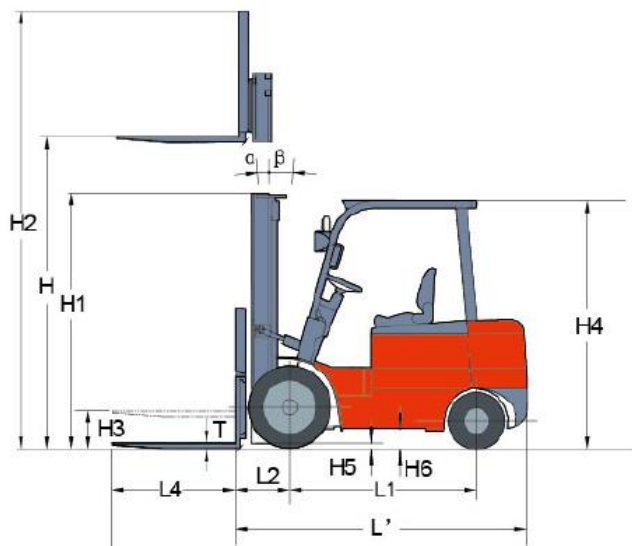

Ast: Right angle stacking aisle width
 a: Clearance
 b: Load Length

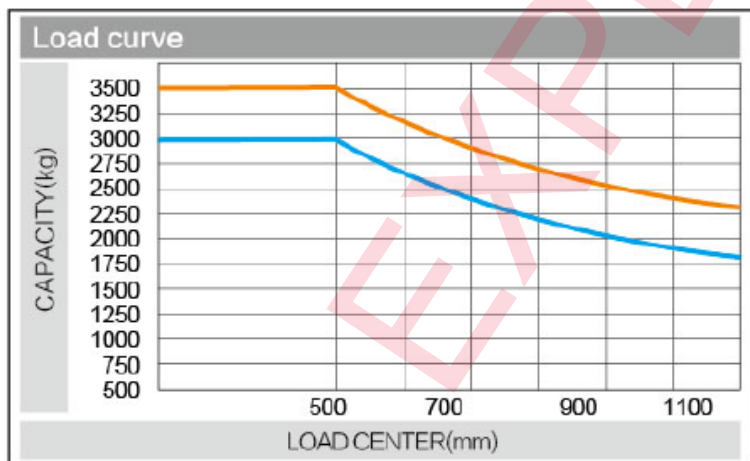
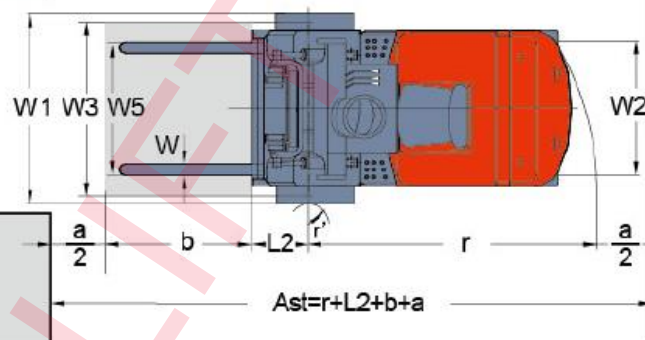

3.0t 3.5t

Remarque : L'axe vertical correspond à la capacité de charge et l'axe horizontal correspond au centre de gravité calculé à partir du talon des fourches. Cependant cette capacité diminue lorsque le mât est incliné, si les fourches ne sont pas standard et si votre charge est très volumineuse ce qui impactera le centre de gravité. Vous pouvez demander un calcul de capacité précis auprès du constructeur.

Mât à large vue				
Hauteur de mât - mm	Capacité de charge (centre de charge 600 mm) - kg	Hauteur mât baissé - mm	Poids de service - kg	Angle d'inclinaison du mât - a/b °
2000	3500	1680	5400	6/10
2500	3500	1930	5450	6/10
3000	3500	2180	5500	6/10
3300	3500	2330	5530	6/10
3500	3500	2430	5550	6/10
3700	3500	2530	5570	6/6 * 6/10
4000	3400	2730	5645	6/6* 6/10
4250	3250	2855	5670	6/6 * 6/10
4500	3100	2980	5695	6/6 * 6/10
5000	2650*3050	3230	5745	6/6 * 6/6
5500	2500*2850	3530	5835	3/6 * 3/6
6000	1650*2500	3780	5880	3/6 * 3/6

* Se réfère à la capacité nominale avec des pneus doubles.

Mât duplex avec levée libre					
Hauteur de mât - mm	Capacité de charge (centre de charge 600 mm) - kg		Levée libre - mm	Poids de service - kg	Angle d'inclinaison du mât - a/b °
2000	3500	1680	503	5466	6/10
2500	3500	1930	753	5510	6/10
3000	3500	2180	1003	5555	6/10
3300	3500	2330	1153	5582	6/10
3500	3500	2430	1253	5600	6/10
3700	3500	2530	1353	5618	6/6 * 6/10
4000	3400	2730	1553	5692	6/6* 6/10
4250	3250	2855	1678	5714	6/6 * 6/10
4500	3100	2980	1803	5737	6/6 * 6/10
5000	2650*3050	3230	2053	5782	6/6 * 6/6
5500	2500*2850	3530	2353	5874	3/6 * 3/6
6000	1650*2500	3780	2603	5920	3/6 * 3/6

* Se réfère à la capacité nominale avec des pneus doubles.

3-3.ST : hauteur de levée libre de 396 mm, augmentée sans dossier.

Mât triplex					
Hauteur de mât - mm	Capacité de charge (centre de charge 600 mm) - kg	Hauteur mât baissé - mm	Levée libre - mm	Poids de service - kg	Angle d'inclinaison du mât - a/b °
3600	3400	1930	753	5725	6/6
4000	3250	2055	878	5760	6/6
4350	3150	2180	1003	5795	6/6
4500	3000	2230	1053	5811	6/6
4700	2900	2230	4053	5815	6/
4800	2800	2330	1153	5840	6/6
5000	2650	2430	1253	5869	6/6 * 6/6
5400	2500	2555	1378	5904	3/6 * 3/6
6000	1600*2700	2780	1603	6003	3/6 * 3/6
6500	1300*2500	2970	1793	6056	3/3 * 3/3
7000	1000*2300	3240	2063	6140	3/3 * 3/3

* Se réfère à la capacité nominale avec des pneus doubles.

3-3.ST : hauteur de levée libre de 397 mm, augmentée sans dossier.

Un tableau de bord simple et fiable

