

## FICHE TECHNIQUE CPD15-GB3LI-S Lithium Série G2



Photo non contractuelle

## FONCTIONNALITÉ

### ■ Performance, puissance et haute efficacité

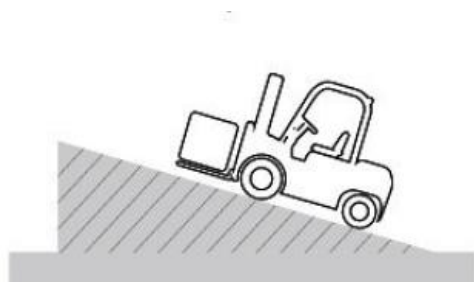

17% pente admissible maximale  
avec charge



14-15 km/h vitesse  
de conduite

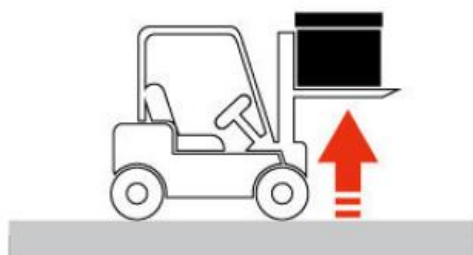

0.37m/s vitesse de levée  
avec charge

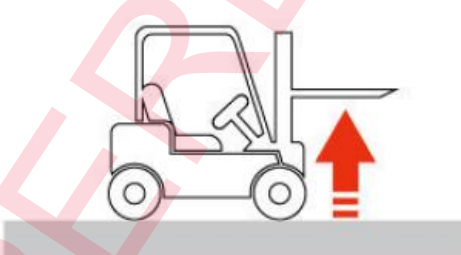

0.50m/s vitesse de levée  
sans charge

### ■ Intelligence et facile à utiliser

- Décélération automatique de la vitesse dans les virages
- Direction pilotée par le volant
- Mode trois vitesses PES
- Poignée arrière avec klaxon pour une marche arrière plus sûre
- Batterie Lithium

## ■ Conception ergonomique et meilleur confort

- Grand espace pour accéder au poste de conduite
- Nouveau type de frein à main réduit la force d'opération de 17%
- Niveau de liquide de frein à portée de main
- Prise USB pour plus de praticité
- Meilleure visibilité et sécurité grâce au protège-conducteur



Caractéristiques				
1.2	Modèle			CPD15
1.3	Numéro de configuration			GB3LI-S
1.4	Alimentation			Lithium
1.5	Position de l'opérateur			Assis
1.6	Capacité nominale	Q	kg	1500
1.7	Centre de gravité	c	mm	500
1.8	Empattement	y	mm	1410
1.9	Porte-à-faux avant	x	mm	409
Poids				
2.1	Poids total (avec/sans batterie)			2950/2720
2.2	Charge par essieu (en charge, avant/arrière)			3810/640
2.3	Charge par essieu (à vide, avant/arrière)			1340/1610
Pneumatiques				
3.1	Type de roues			Pneumatique
3.2	Numéro de roue avant/arrière			2/2
3.3	Taille de pneu avant		mm	6.50-10-12PR
3.4	Taille de pneu arrière		mm	16x6.8-10PR
3.5	Bande de roulement avant	b10	mm	930
3.6	Bande de roulement arrière	b11	mm	920
Dimensions				
4.1	Angle d'inclinaison du mât, avant/arrière	A/B°	°	6/10
4.2	Hauteur du mât abaissé		mm	1995
4.3	Hauteur de levage libre		mm	155
4.4	Hauteur de levage maximale		mm	3000
4.5	Hauteur maximale déployée (avec dossier)		mm	4014
4.6	Hauteur de la grille de protection		mm	2140
4.7	Hauteur de l'assise par rapport au SIP (au sol)		mm	1110
4.8	Hauteur de l'attelage de remorquage		mm	260
4.9	Longueur totale avec fourche		mm	3060
4.10	Longueur totale sans fourche		mm	2140
4.11	Largeur totale		mm	1120
4.12	Taille fourche : épaisseur x largeur x longueur	s/e/l	mm	35 x 100 x 1220
4.13	Tablier porte fourche			2A
4.14	Distance entre les bras de fourches max/min	B5	mm	960/200
4.15	Garde au sol (centre de l'empattement)	M2	mm	110
4.16	Largeur d'allée empilage à angle droit (palette 1000x1200 mm hors fourche, dégagement 200 mm)	AST	mm	3469
4.17	Largeur d'allée empilage à angle droit (palette 800X1200 mm hors fourche, dégagement 200 mm)	AST	mm	3669
4.18	Rayon de braquage extérieur minimum	Wa	mm	1860

Performances				
4.1	Vitesse de déplacement avec charge/sans charge		km/h	14/15
4.2	Vitesse de levage avec charge/sans charge		m/s	0.37/0.50
4.3	Vitesse de descente avec charge/sans charge		m/s	0.47/0.50
4.4	Pente avec charge/sans charge		%	17/20
4.5	Force de traction maximale chargée (avec/sans charge)		N	10000
4.6	Temps d'accélération 10m avec charge/sans charge		s	5.5/5.0
Batterie				
5.1	Poids de la batterie		Kg	230
5.4	Capacité de la batterie		V/Ah	80/150
Moteur et variateur				
6.1	Puissance du moteur d'entraînement s2-60min		Kw	8
6.2	Puissance du moteur de levage s3-15%		Kw	10.6
6.3	Mode de contrôle du moteur d'entraînement			MOSFET / AC
6.4	Mode de contrôle du moteur de levage			MOSFET / AC
6.5	Frein de service/Frein de parking			Hydraulique / Mécanique
6.6	Pression de travail du système hydraulique		MPa	21.5

*\*Les paramètres du tableau sont pour le modèle standard. Pour plus d'informations, contactez-nous.*

*\*Les paramètres peuvent être modifiés sans préavis.*

Expert en Manutention Logistique

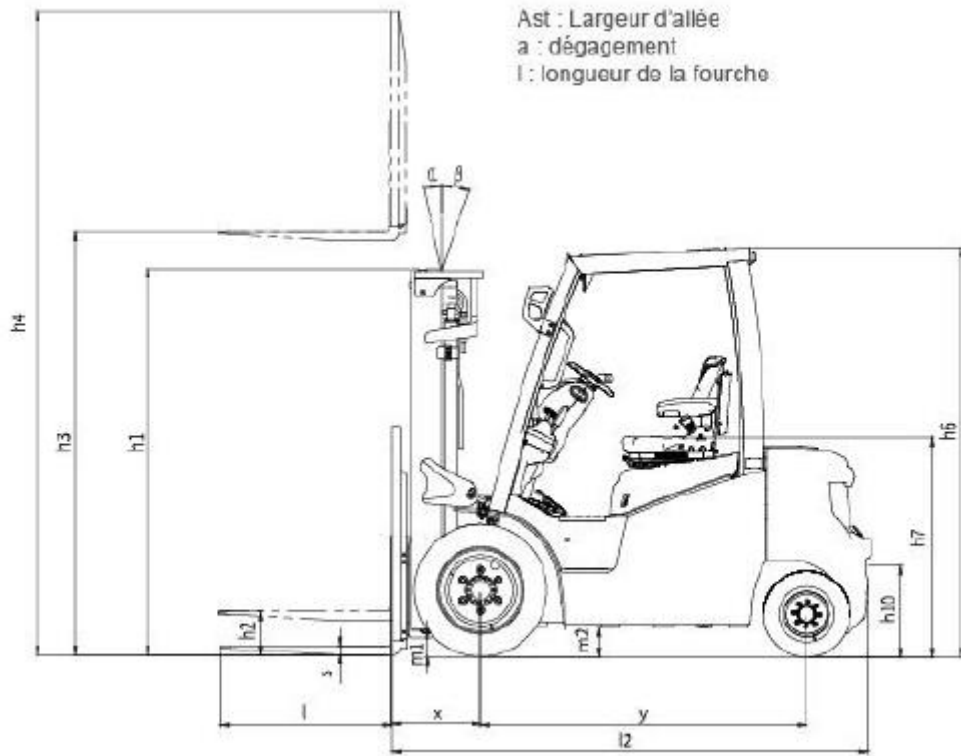

Ast : Largeur d'allée  
a : dégagement  
l : longueur de la fourche

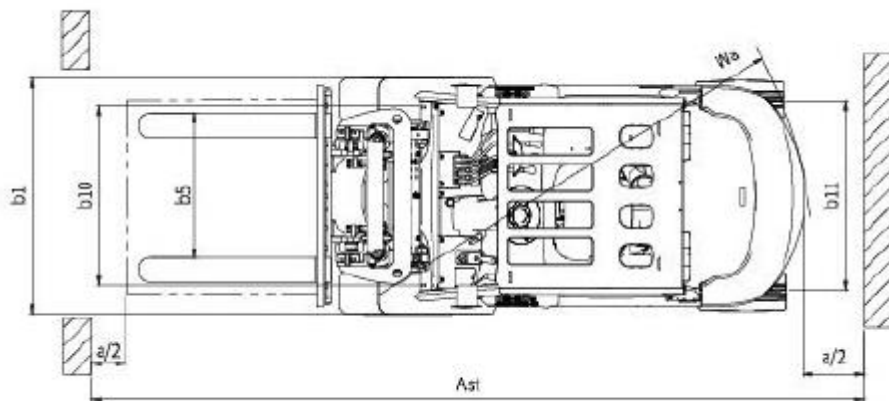

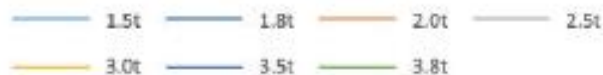
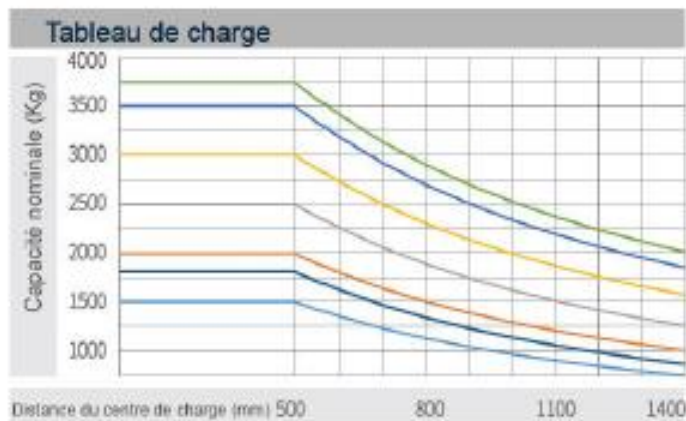

**REMARQUE :**

L'axe vertical représente la capacité de charge tandis que l'axe horizontal représente le centre de gravité de la charge. Le centre de gravité de la charge est la distance calculée à partir de l'avant de la fourche. Le point de base de la charge standard est le point central du cube avec la même dimension de 1000mm en longueur, largeur et hauteur.

La capacité de charge doit être réduite si le mât s'incline vers l'avant, si l'on utilise des fourches non standard ou si l'on charge des marchandises de largeur supérieure. Veuillez noter la différence de capacité de charge entre les différents centres de gravité selon le tableau de charge.

Mât standard grande visibilité					
Hauteur de mât - mm	Capacité de charge (centre de charge 500 mm) - kg	Hauteur mât baissé - mm	Levée libre - mm	Poids de service - kg	Angle d'inclinaison du mât - a/b °
2000	1500	1495	155	2886	6/10
2500	1500	1745	155	2918	6/10
3000	1500	1995	155	2950	6/10
3300	1500	2145	155	2969	6/10
3500	1500	2245	155	2982	6/10
3700	1500	2345	155	2995	6/6
4000	1500	2545	155	3043	6/6
4250	1500	2670	155	3060	6/6
4500	1450 * 1450	2795	155	3076	6/6 * 6/10
5000	1200 * 1300	3045	155	3108	6/6 * 6/6
5500	1000 * 1250	3345	155	3170	3/6 * 3/6
6000	800 * 1200	3595	155	3202	3/6 * 3/6

Mât à 2 étages à vue large et entièrement libre					
Hauteur de mât - mm	Capacité de charge (centre de charge 500 mm) - kg	Hauteur mât baissé - mm	Levée libre - mm	Poids de service - kg	Angle d'inclinaison du mât - a/b °
2000	1500	1495	485	2935	6/10
2500	1500	1745	735	2967	6/10
3000	1500	1995	985	3001	6/10
3300	1500	2145	1135	3023	6/10
3500	1500	2245	1235	3038	6/10
3700	1500	2345	1335	3050	6/6
4000	1500	2545	1535	3098	6/6
4250	1500	2670	1660	3117	6/6
4500	1450 * 1450	2795	1785	3136	6/6 * 6/10
5000	1200 * 1300	3045	2035	3170	6/6 * 6/6
5500	1000 * 1250	3345	2335	3231	3/6 * 3/6
6000	800 * 1200	3595	2585	3265	3/6 * 3/6

Mât à 3 étages à vue large et entièrement libre					
Hauteur de mât - mm	Capacité de charge (centre de charge 500 mm) - kg	Hauteur mât baissé - mm	Levée libre - mm	Poids de service - kg	Angle d'inclinaison du mât - a/b °
3600	1500	1790	785	3049	6/6
4000	1500	1925	920	3073	6/6
4350	1450 * 1500	2040	1035	3098	6/6 * 6/6
4500	1450 * 1450	2090	1085	3109	6/6 * 6/6
4700	1400 * 1400	2160	1155	3125	6/6 * 6/6
4800	1350 * 1400	2190	1185	3132	6/6 * 6/6
5000	1200 * 1300	2290	1285	3153	6/6 * 6/6
5400	1000 * 1250	2415	1410	3179	6/6 * 6/6
6000	800 * 1200	2640	1635	3251	3/6 * 3/6
6500	*1100	2840	1835	3289	3/6 * 3/6
7000	*900	3025	2025	3327	3/3 * 3/3
7500	-	-	-	-	-



En option		
Modèle		S
Sécurité	Décélération automatique en virage	●
	Inverseur de sens de marche avec bouton de klaxon	●
	Alarme de survitesse (5km/h)	○
	Alarme de survitesse (8km/h)	○
	Alarme de survitesse (10km/h)	○
	OPS (hors descente)	●
	OPS	○
	Interrupteur de siège	○
	Surcharge de la vanne multivoie	●
	Extincteur à poudre (0,5 kg)	○
	Extincteur à poudre (2 kg)	○
	Avertisseur de marche arrière	●
	Rappel vocal de marche arrière (chinois)	○
	Tampon supérieur électronique	—
	Rétroviseur panoramique	●
	Rétroviseur gauche et droit + Rétroviseur panoramique	○
Radars de recul (4 sondes)	○	
Caméra arrière (1 caméra + 4 sondes)	○	
Confort	Siège enveloppant	●
	Siège suspendu	○
	USB	●
	Direction activée par le volant	●
	Vanne mécanique	●
	Vanne électromagnétique (vanne proportionnelle + interrupteur à pouce)	—
	Ventilateur	○
Protège-tête en option	Augmentation de la hauteur du protège-conducteur de 50mm	○
	Protège-conducteur avec filet de protection	○
Cabine/pare-brise	Cabine (avec ventilateur + essuie-glace)	○
	Avec chauffage	○
	Avec climatisation (installée à l'arrière)	○
	Avec climatisation (installée à l'arrière) + chauffage	○
	Avec pare-brise avant vitré (avec essuie-glace)	○
	Avec pare-brise arrière vitré	○
Feux	Avec toit vitré (sans ventilateur)	○
	Feux arrière à LED	○
	BlueSpot ou RedSpot LED rouge/bleu	○
	Barre lumineuse rouge/bleue sur trois côtés (gauche, droite et arrière)	○
	Clignotant à LED	●
	Feu à éclat LED	○
	Feu à éclat LED et buzzer	○
Autres	Pneu simple (roue avant)	●
	Pneus jumelés (roue avant)	○
	Fil métrique	●
	Fil américain	○
	Manchon pour vérin d'inclinaison	●
	Manchon pour vérin d'inclinaison et vérin de direction	○
Type standard FCIS (pour la Chine)	●	

Remarque : « ● » standard « ○ » en option ; « - » non-configurable ; \* : uniquement contrôleur ZAPI