

Expert en Manutention Logistique

**FICHE TECHNIQUE CPCD70-YC2G3 Diesel Série G3**



Photo non contractuelle

contact@experlift.com  
www.experlift.com

TEL: +33 (0)1 64 43 26 08  
FAX: +33 (0)1 64 43 88 03

Parc du Levant - ZA Innovespace  
333 av Marguerite Perey - 77127 Lieusaint

## FONCTIONNALITÉ

### ■ Sécurité

- Réduction des chocs vibratoires
- Réduction des vibrations et du bruit
- Réduction de la fatigue de conduite
- Frein de stationnement type Ratchet
- Siège normal semi-fermé avec réglage progressif du poids
- Arrêt du matériel automatique en cas de chute de l'opérateur
- Frein de stationnement activé, le déplacement du chariot n'est pas possible



### ■ Qualité

- Freinage humide avec radiateur de refroidissement d'huile
- Système de refroidissement haute performance

### ■ Confortable

- Frein magnétique sur l'essieu moteur
- Le chariot peut se garer automatiquement en pente ou à plat
- Poignée arrière avec fonction de klaxon

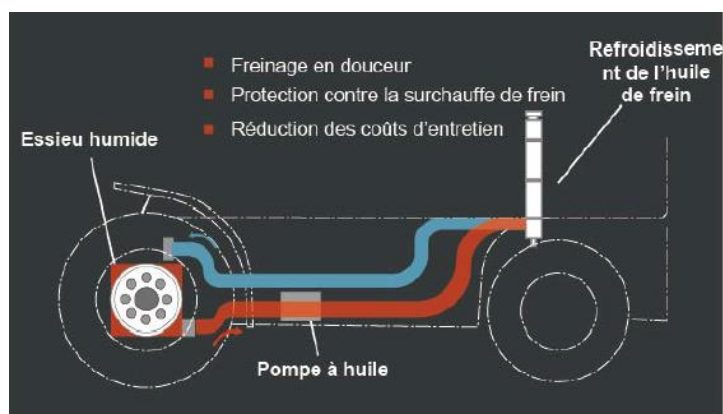

## ■ Entretien efficace et pratique

- Armoire électrique intégrée et instrumentation embarquée
- Capot à grande ouverture et le plancher avant et arrière amovible facilitent les contrôles et les réparations

## ■ Maintenance facile

- Angle d'ouverture du capot à 80° pour faciliter la maintenance
- Capot anti-vent amovible



Cycle d'entretien de **2000-heures** pour la boîte de transmission



Cycle de maintenance de **100-heures** pour l'essieu humide



Durée de vie de plus de **5000 heures** pour les pièces clés



Caractéristiques				
1.1	Modèle			CPCD70
1.2	Numéro de configuration			YC2G3
1.3	Alimentation			Thermique
1.4	Position de l'opérateur			Assis
1.5	Capacité nominale	Q	kg	7000
1.6	Centre de gravité	c	mm	600
Châssis				
2.1	Poids total		Kg	9600
2.2	Empattement	L5	mm	2300
2.3	Type de roue (avant/arrière)			Pneumatique
2.4	Taille des pneus (avant /arrière)			8.25-15-14PR 8.25-15-14PR
2.5	Nombre de roue X – roue motrice avant/arrière			4X/2
2.6	Charge des roues (chargées) avant/arrière			14790/1810
2.7	Charge des roues (à vide) avant/arrière			4170/5430
Dimensions				
3.1	Angle d'inclinaison du mât, avant/arrière	A/B°	°	6/12
3.2	Hauteur mât abaissé	H1	mm	2480
3.3	Hauteur levée libre	H2	mm	165
3.4	Hauteur de levage maximale	H3	mm	3000
3.5	Hauteur max de levage des fourches (avec dossier)	H4	mm	4400
3.6	Hauteur du protège-conducteur	H6	mm	2450
3.7	Hauteur de l'assise par rapport au SIP (au sol)	H7	mm	1435
3.8	Garde au sol (en charge, entre les mâts)	M1	mm	180
3.9	Garde au sol (centre de l'empattement)	M2	mm	230
3.10	Porte à faux avant	X	mm	585
3.11	Longueur totale (avec fourche / sans fourche)	L1/L2	mm	4865/3645
3.12	Largeur totale	B	mm	2045
3.13	Taille des fourches épaisseur x largeur x longueur	s/e/l	mm	65/150/1220
3.14	Distance entre les bras de fourche min/max		mm	300-1845
3.15	Bande de roulement avant	B10	mm	1520
3.16	Bande de roulement arrière	B11		1700
3.17	Rayon de braquage extérieur minimum	Wa	mm	3340
3.18	Largeur d'allée à angle droit pour palette 1000 x 1200 mm transversal	Ast	mm	5125
3.20	Largeur d'allée à angle droit pour palette 800 x 1200 mm longitudinal	Ast	mm	5325

Performances				
4.2	Force de traction max avec charge		N	52000
4.3	Pente max avec charge/sans charge		%	20/34
4.4	Vitesse de déplacement avec charge/sans charge		Km/h	27/30
4.5	Vitesse de levée avec charge/sans charge		m/s	0.49/0.52
4.6	Vitesse d'abaissement		m/s	avec charge $\leq$ 0.6/ sans charge $\geq$ 0.3
Dispositif de commande d'entraînement et de transmission				
7.1	Moteur			YOUCHAI/YCA05115-S500
7.2	Puissance nominale du moteur		Kw/rpm	85/2200
7.2	Couple nominal du moteur		Nm/rpm	500/1300-1600
7.4	Nombre de vérins – Alésage x course			4-108x132
7.5	Cylindré du moteur		L	4.83
7.6	Capacité du réservoir de carburant du moteur		L	160
7.7	Emission			Euro V
Données complémentaires				
8.1	Frein de service/Frein de stationnement			Freinage électrique / mécanique
8.2	Engrenages de transmission (avant/arrière)			Avant 2 / Arrière 2, Transmission hydraulique

\*Les paramètres du tableau sont pour le modèle standard. Pour plus d'informations, contactez-nous.

\*Les paramètres peuvent être modifiés sans préavis.

Expert en Manutention Logistique

Ast : Largeur d'allée d'empilage à angle droit  
 a : Dégagement  
 l : Longueur de la charge

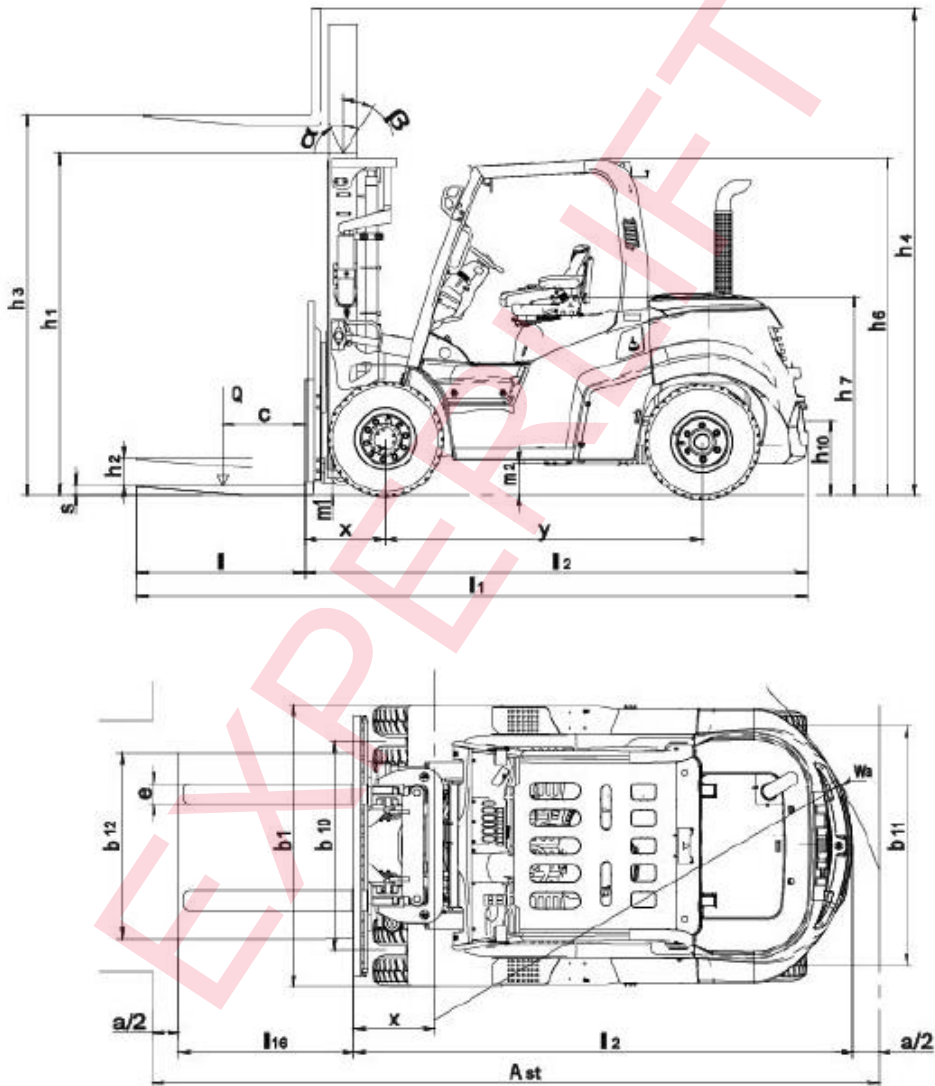

CPCD50    CPCD60    CPCD70    CPCD85    CPCD100

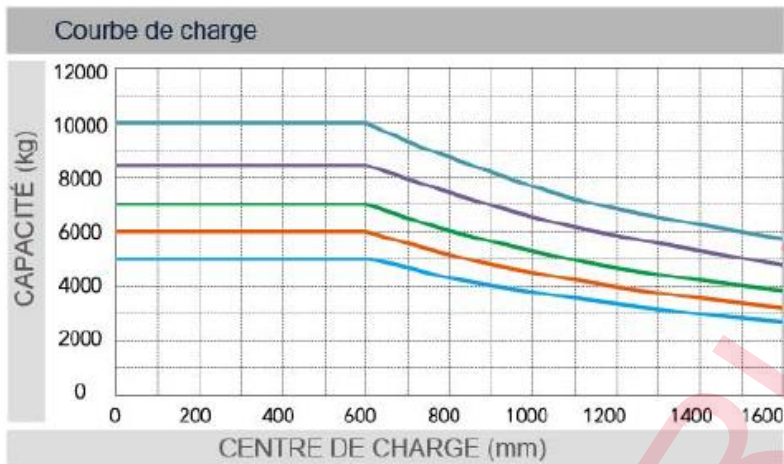

**Remarque :** L'axe vertical représente la capacité de charge tandis que l'axe horizontal représente le centre de charge qui est calculé à partir de la surface avant des fourches jusqu'à la gravité de la charge standard. La charge standard signifie un cube de 1000mm de longueur. Si le mât est incliné vers l'avant, si vous utilisez des fourches non standard ou si vous chargez des marchandises volumineuses, la capacité de charge sera réduite. La capacité de charge du mât standard à différents centres de charge est indiquée dans ce tableau de charge.

### Mât standard à large vue

Modèle	Hauteur de levage max (mm)	Capacité de charge (centre de charge 600 mm – kg)	Hauteur totale du mât (fourches au sol – mm)	Poids de service (kg)	Angle d'inclinaison du mât (°) a/b
M200	2000	7000	2080	9796	6/12
M250	2500	7000	2230	9791	6/12
M270	2700	7000	2330	9811	6/12
M300	3000	7000	2480	9860	6/12
M330	3300	7000	2630	9909	6/12
M350	3500	7000	2730	9941	6/12
M375	3750	7000	2855	9982	6/12
M400	4000	7000	3030	10148	6/12
M425	4250	7000	3155	10188	6/12
M450	4500	7000	3280	10229	6/12
M475	4750	7000	3405	10270	6/6
M500	5000	7000	3530	10310	6/6
M550	5500	6600	3830	10504	6/6
M600	6000	6400	4080	10586	6/6

Mât duplex grande visibilité avec levée libre						
Modèle	Hauteur de levage max (mm)	Capacité de charge (centre de charge 600 mm – kg)	Hauteur totale du mât (fourches au sol – mm)	Levée libre - mm	Poids de service (kg)	Angle d'inclinaison du mât (°) a/b
ZM250	2500	7000	2210	840	9899	6/12
ZM270	2700	7000	2310	940	9936	2/12
ZM300	3000	7000	2460	1090	9993	6/12
ZM330	3300	7000	2610	1240	10050	6/12
ZM350	3500	7000	2710	1340	10087	6/12
ZM375	3750	7000	2835	1465	10135	6/12
ZM400	4000	7000	3010	1640	10310	6/12
ZM425	4250	7000	3135	1765	10362	6/12
ZM450	4500	7000	3260	1890	10405	6/12
ZM475	4750	7000	3385	2015	10452	6/6
ZM500	5000	7000	3510	2140	10489	6/6
ZM550	5500	6600	3810	2440	10709	6/6
ZM600	6000	6400	4060	2690	10804	6/6

La levée libre sans dossier est augmentée de 180 mm

Mât triplex grande visibilité avec levée libre						
Modèle	Hauteur de levage max (mm)	Capacité de charge (centre de charge 600 mm – kg)	Hauteur totale du mât (fourches au sol – mm)	Levée libre - mm	Poids de service (kg)	Angle d'inclinaison du mât (°) a/b
ZM360	3600	6200	2335	910	10443	6/6
ZM400	4000	6200	2460	1040	10503	6/6
ZM435	4350	6200	2585	1156	10561	6/6
ZM480	4800	6200	2740	1310	10758	6/6
ZM500	5000	6200	2805	1380	10789	6/6
ZM540	5400	6000	2940	1510	10858	6/6
ZM600	6000	5600	3135	1710	10947	6/6
ZM650	6500	5000	3405	1975	11036	6/6
ZM700	7000	4500	3510	2085	11089	6/6

La levée libre sans dossier est augmentée de 180 mm