

**L'élévateur électronique avec  
fourches en porte-à-faux rétractable,  
maniable et polyvalent, idéal pour les  
espaces exigus.**

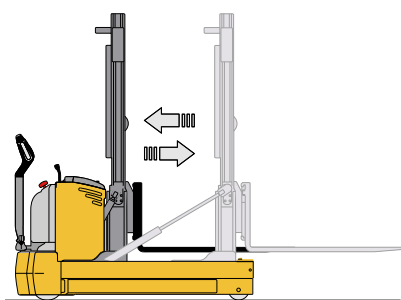

Les Chariots élévateurs avec opérateur en accompagnement, fourches en porte-à-faux 716 BLK-R réunissent la maniabilité d'un élévateur traditionnel à la flexibilité d'un chariot à mât rétractable. L'application d'un mât rétractable garantit l'exploitation dans les voies de travail étroites avec des chargements non prélevables par un élévateur à fourche recouvrante. Les différentes options disponibles comme le système d'inclinaison sur la plaque porte-fourche "Tilting Forks" et le déplacement latéral des fourches intégré font de cet élévateur un petit chariot flexible.

### Châssis

Réalisé avec une structure pliée afin de minimiser les tensions induites par les soudures, il assure ainsi une stabilité maximale et une meilleure résistance mécanique dans toutes les situations de traction et de stockage. La configuration avec trois points d'appui offre une stabilité latérale unique. Les mâts à grande visibilité et le timon de conduite central assurent une visibilité optimale pendant les opérations de stockage, de prélèvement et de transport. Le compartiment batterie accessible grâce à un couvercle muni de charnières articulées qui simplifie les opérations de remise à niveau et de maintenance quotidienne et périodique. Un soin particulier a été apporté pour permettre un accès simple aux parties mécaniques afin de réduire au

maximum les coûts de maintenance ordinaire.

### Mâts

Les mâts OMG sont construits avec des profils extrudés à froid qui assurent une résistance élevée à la torsion et à la flexion. Les cylindres de levage installés à l'extérieur des profils du mât et les chaînes en position protégée, garantissent un meilleur champ visuel et une meilleure sécurité de manœuvre. Sont disponibles les versions simplex et duplex avec des capacités de charge nominales standards de 1,5 t et 2 t.

## Installation électronique

Le 716 BLK-R est équipé d'appareils électroniques DC extrêmement performants et fiables. Équipés de dispositifs anti-roll-back, les contrôles surveillent toutes les fonctions de la machine et permettent des réglages infinis pour optimiser le rendement, en l'adaptant au type de travail qu'elle doit accomplir. Tous les paramètres de traction et de freinage électrique sont réglables électroniquement grâce à une console de programmation, en fonction des exigences du client. Tous les modèles sont équipés d'un compteur d'heures et d'un indicateur de batterie déchargée avec blocage

automatique lorsque la batterie est déchargée à 80%.

## Traction

Moteurs de traction DC fiables et puissants en mesure de répondre aux exigences les plus élevées de performance, en fournissant dans toutes les situations de charge la puissance nécessaire, puisque la vitesse de déplacement dépend exactement de la position de la commande-papillon de démarrage.

levée libre totale pour colonne duplex	0	rechargement automatique de la batterie	0
bouton d'autorisation de marche lente avec timon vertical	0	système de freinage électronique	s
levage et descente à boutons	0	contrôle électronique de vitesse	s
levage et descente avec mini joystick	0	frein électromagnétique de stationnement	s
exécution pour chambre froide	0	voltmètre-compteur d'heures, blocage levage 80%	s
plaque porte-fourches "Tilting Forks"	0	petit clavier d'accès avec code pin	0
3 <sup>ème</sup> voie hydraulique avec translateur	0	redresseur de courant embarqué	0
Timon avec direction assistée	0		
s=standard		0=option	

h3		h1	h4	h5 (*)	(Q) t
1.610 sx	mm	2 110	2 110	1 565	1.6
2.760 dx	mm	1 885	3 160	1 275	1.5
3.060 dx	mm	2 135	3 660	1 525	1.1
3.540 dx	mm	2 385	4 160	1 775	1.0

(\*) en option

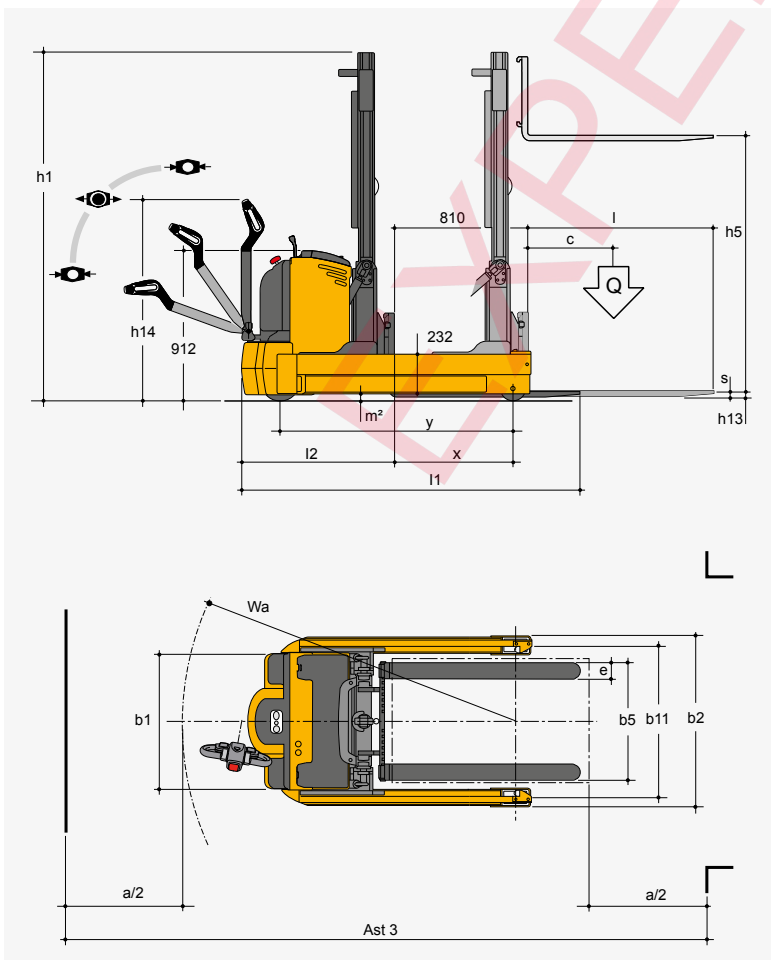

Caractéristiques	1.1	Fabricant			OMG S.r.l. a Socio unico	
	1.2	Modèle			716 BLK-R	
	1.3	Groupe propulseur : E ( électrique )			E	
	1.4	Type de conduite : T (timon) S (volant) A (accompagnement) P (debout) R (assis)			T / A	
	1.5	Capacité de charge	Q	t	1.6	
	1.6	Centre de gravité	c	mm	600	
	1.8	Distance entre le chargement et l'essieu avant	X	mm	485	
	1.9	Empattement roues	Y	mm	1 400	
	Poids	2.1	Poids propre (avec batterie)		kg	1 450
2.2		Charge sur les roues (en charge)	antérieur / postérieur	kg	1 300 / 140	
2.3		Charge sur les roues (à vide)	antérieur / postérieur	kg	1 730 / 2 880	
Roue- Châssis	3.1	Bande de roulement : plt (polyuréthane) vfk (vulkollan)			plt	
	3.2	Dimensions des roues avant		mm	245	
	3.3	Dimensions des roues arrière		mm	150	
	3.4	Dimension des roues stabilisatrices		mm		
	3.5	Roues : nombre à l'avant / à l'arrière (x = motrice)			1x / 2	
	3.6	Largeur avant	b10	mm		
	3.7	Largeur arrière	b11	mm	980	
Dimensions	4.2	Hauteur avec mât baissé	h1	mm	2 135	
	4.3	Levée libre	h5	mm	/	
	4.4	Hauteur de levage	h3	mm	3 060	
	4.5	Hauteur avec mât levé	h4	mm	3 660	
	4.9	Hauteur du timon en position de marche (min / max)	h14	mm	840 / 1 280	
	4.15	Hauteur des fourches baissées	h13	mm	40	
	4.19	Longueur totale	l1	mm	2 075	
	4.20	Longueur en incluant le support des fourches	l2	mm	925	
	4.21	Largeur totale	b1 / b2	mm	880 / 1 100	
	4.22	Dimensions des fourches	s / e / l	mm	35 / 100 / 1 150	
	4.24	Largeur de la plaque porte-fourches	b3	mm	760	
	4.25	Écartement extérieur des fourches	b5	mm	750	
	4.32	Dégagement à mi-longueur	en charge	m2	mm	40
	4.34	Voie de travail avec palette 800 x 1200 prise des fourches 800	Ast3	mm	2 350	
	4.35	Rayon de braquage	Wa	mm	1 900	
Performances	5.1	Vitesse de translation	en charge / à vide	km / h	5.8 / 6	
	5.2	Vitesse de levage	en charge / à vide	m / s	0.12 / 0.18	
	5.3	Vitesse de descente	en charge / à vide	m / s	0.45 / 0.40	
	5.7	Pente franchissable ( S2 30 min )		%		
	5.8	Pente max franchissable ( S2 5 min )		%	10 / 15	
	5.10	Frein de service M ( mécanique ) I ( hydraulique ) IV ( inversion )			IV	
Moteur	6.1	Moteur de traction, puissance S2 60 min		kW	2	
	6.2	Moteur de levage, puissance S3 15%		kW	3	
	6.3	Batterie conforme DIN 43531 / 35 / 36 A, B, C, non			non	
	6.4	Voltage, Capacité de la batterie K5		V / Ah	24 / 300	
	6.5	Poids batterie ( ± 5 % )		kg	250	
Autre	8.1	Type de commande de marche			MOS DC	
	8.4	Bruit au poste de conduite		dB (A)	< 70	
fiche technique avec les données relevées selon VDI 2198						
Les données et les illustrations sont fournies à titre purement indicatif et sans engagement, OMG S.r.l. a Socio unico se réserve le droit d'apporter des modifications sans préavis.						