

Les transpalettes électriques avec opérateur embarqué solides, puissants, maniables et fiables.



Les Transpalettes électroniques à faible hauteur de levée avec opérateur embarqué modèle 320 P5 (capacité de charge 2 tonnes et conduite mécanique de série) et 325 P5 (capacité de charge 2,5 tonnes et timon à direction assistée de série) représentent l'outil de travail idéal pour la manutention rapide de marchandises dans des environnements ayant des parcours longs et pour le chargement et le déchargement de camions sur des plates-formes logistiques où la solidité, la maniabilité, la puissance et la fiabilité sont des exigences essentielles pour optimiser les procédés logistiques. Les transpalettes OMG modèle 320 P5 – 325 P5 adoptent la nouvelle technologie ac qui garantit une consommation énergétique réduite et des performances élevées. Les dimensions particulières des machines permettent une utilisation simple et efficace dans des espaces réduits. Ce ne sont pas uniquement des performances de haut niveau, mais aussi une attention particulière pour l'opérateur : fatigue minimale grâce à la facilité d'actionnement des commandes et une sécurité maximale grâce au retour automatique du timon en position de repos lorsqu'on le lâche.

Installation électrique

Toute la gamme des Transpalettes à faible hauteur de levée OMG est équipée d'appareils électroniques ac en mesure d'opérer aussi à de hautes températures du moteur sans que le chariot ne se bloque. Équipés de dispositifs anti-roll-back, les contrôles gèrent toutes les fonctions de la machine et permettent des réglages infinis pour optimiser le rendement, en l'adaptant au type de travail qu'elle doit accomplir. Tous les paramètres de traction et de freinage électrique sont réglables électroniquement grâce à une console de programmation, en fonction des exigences du client. Tous les modèles sont équipés d'un compteur d'heures et d'un indicateur de batterie déchargée avec blocage automatique lorsque la batterie est déchargée à 80%.

Traction

Moteurs de traction à courant triphasé ac, fiables et puissants en mesure de répondre aux exigences les plus élevées de performance, en fournissant dans toutes les situations de charge la puissance nécessaire, puisque la vitesse de déplacement dépend exactement de la position de la commande-papillon de démarrage.

Freinage

Trois systèmes de freinage sont présents sur toute la gamme :

- freinage lors de l'inversion et du relâchement de la commande-papillon de réglage du sens de la marche (freinage de service réglable depuis la console) ;

- freinage d'urgence qui a lieu automatique lorsqu'on lâche ou que le timon de conduite est abaissé au maximum par le biais du frein électromagnétique ;
- freinage de stationnement.

Châssis

Réalisé avec un châssis plié afin de réduire au maximum les tensions induites par les soudures, il assure une résistance mécanique maximale dans le temps. La peinture est réalisée au moyen d'équipements de dernière génération. Le compartiment de la batterie, accessible simplement en soulevant le capot, permet de simplifier les opérations quotidiennes et périodiques de recharge et de contrôle. Un soin particulier a été réservé à l'accès vers les composants à usure normale pour réduire au maximum les coûts de maintenance ordinaire. Les fourches sont fabriquées en acier à haute résistance.

Versions supplémentaires

- 325 P5 ac avec plateau fixe et dossier
- 325 P5 ac avec plateau fixe et protections latérales (version Ben-Hur)
- 325 P5 ac avec mât et levage initial de l'embase



Confort de conduite

- Position centrale de l'opérateur à l'intérieur de la carrosserie qui assure un haut niveau de protection et une visibilité optimale.
- Plateau porte-opérateur confortable avec repose-pieds à amortisseurs.
- Accoudoirs latéraux forts et robustes recouverts de polyuréthane.
- Levier à ressort pour débloquer les accoudoirs latéraux de protection pour convertir la machine d'opérateur embarqué à opérateur en accompagnement en quelques secondes.



Timon de conduite

Résultat d'une étude ergonomique approfondie qui conjugue les exigences de confort d'exploitation et un design industriel moderne. Chaque commande du timon de conduite est accessible facilement pour assurer productivité et précision, en garantie d'une efficacité accrue. Lorsqu'on le lâche, le timon revient en position verticale sans chocs ni rebonds grâce à un ressort à gaz doté de ralentissement de fin de course.

- tête du timon réalisé en ABS avec âme en acier en mesure d'absorber des chocs importants sans se déformer ;
- boutons de levage et descente des fourches placés sur les deux côtés ;
- bouton signal sonore en position centrale ;
- sécurité active garantie par un excellent placement du dispositif anti-écrasement quand l'opérateur est en accompagnement ;
- direction assistée électrique sur le modèle 325 P5 ac.



Extraction latérale de la batterie

- standard pour le modèle 325 P5 ac
- en option pour le modèle 320 P5 ac avec batterie 24V 375Ah.
- Capot batterie en polyéthylène avec charnière latérale.
- Caisson de la batterie sur rouleaux en acier pour faciliter l'entrée et la sortie de la batterie lors des changements sur plusieurs quarts de travail.
- La batterie de traction s'extrait facilement à l'aide d'un levier de déblocage et se raccroche simplement en l'insérant dans le compartiment.



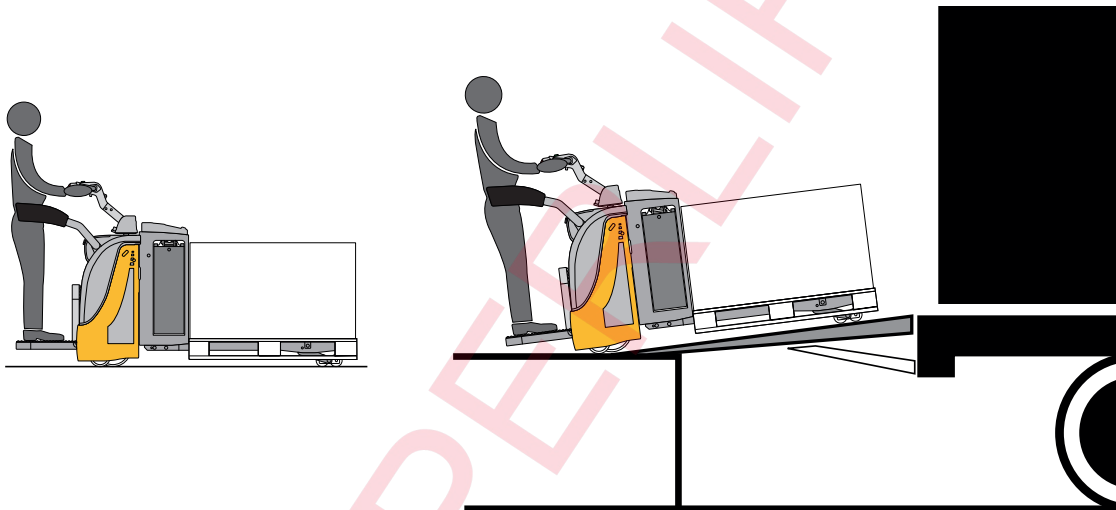
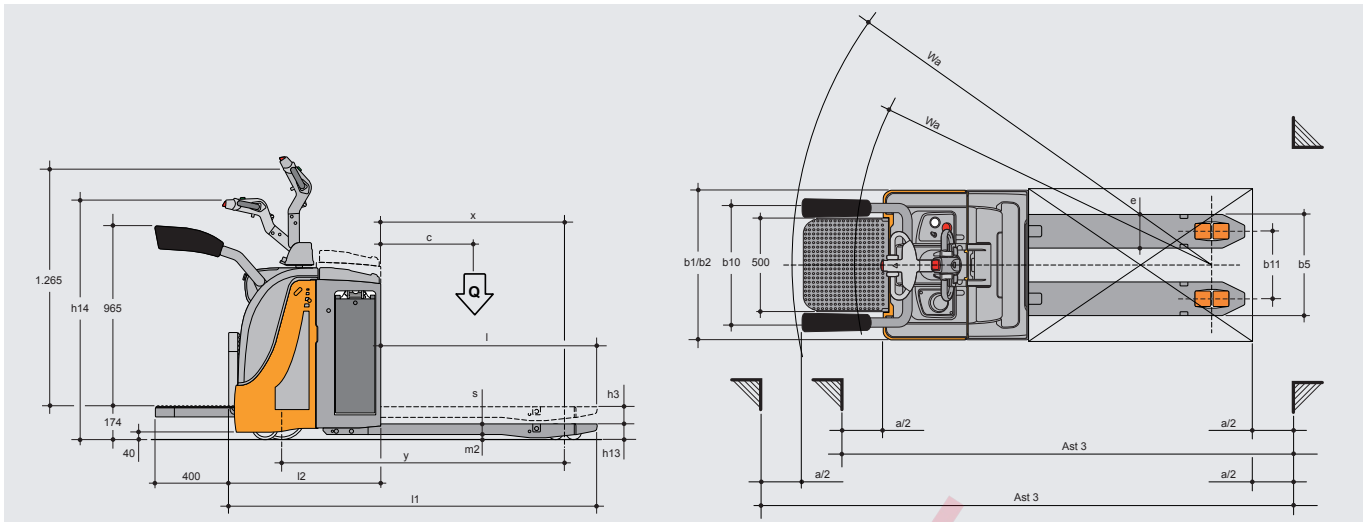

Accessoires et exécutions spéciales

rouleau antérieur double

extérieur fourches 540 mm

extérieur fourches 680 mm

roue motrice supertrack

roue motrice en polyuréthane

vitesse de traction 12 km/h pour 320 P5 ac

vitesse de traction 12 km/h pour 325 P5 ac

plateau fixe et dossier

plateau fixe et protections latérales (version Ben-Hur)

petit clavier d'accès avec code pin

rechargement centralisé de la batterie

extraction latérale de la batterie (320 P5 ac avec batterie 24V 375Ah)

extraction latérale de la batterie pour 325 P5 ac

rouleau d'extraction simple de la batterie (320 P5 ac avec batterie 375Ah)

rouleau d'extraction double avec roulettes de la batterie (320 P5 ac avec batterie 375Ah)

système de freinage électronique

dispositif anti-roll-back

contrôle électronique de vitesse

frein électromagnétique de stationnement

protection pour chambre froide

direction assistée à commande électrique (uniquement pour le modèle 325 P5 ac)

voltmètre-compteur d'heures, blocage automatique si batterie déchargée à 80%

standard



en option



Caractéristiques	1.1	Fabricant			OMG S.r.l.	
	1.2	Modèle			320 P5 ac	325 P5 ac
		Exécution				
	1.3	Alimentation			Électrique	
	1.4	Position de l'opérateur			Embarqué / Au sol	
	1.5	Capacité de charge	Q	t	2.0	2.5
	1.6	Centre de gravité de la charge	c	mm	600	
	1.8	Distance de la charge	x	mm	978	
	1.9	Empattement roues	y	mm	1 506	
Poids	2.1	Poids propre y compris la batterie (v. ligne 6.5)			kg	820 / 825
	2.2	Poids sur l'axe avec charge ant. / post.			kg	1 700 / 1 135 / 2 100 / 1 169
	2.3	Poids sur l'axe sans charge ant. / post.			kg	150 / 650 / 160 / 665
Roues Châssis	3.1	Bande de roulement			mm	polyuréthane
	3.2	Dimension des roues avant			mm	245 / 150
	3.3	Dimension des roues arrière			mm	85
	3.4	Dimension des roues stabilisatrices			mm	150
	3.5	Nombre de roues avant / arrière (x = traction)			n°	1x + 2 / 4
	3.6	Largeur avant	b10	mm	536	
	3.7	Largeur arrière	b11	mm	360	
Dimensions de base	4.4	Course de levage des fourches	h3	mm	120	
	4.9	Hauteur du timon en position de conduite min. / max.	h14	mm	998 / 1 170	
	4.15	Hauteur des fourches baissées	h13	mm	85	
	4.19	Longueur totale	l1	mm	2 345 / 1 915	
	4.20	Longueur en incluant le talon des fourches	l2	mm	1 195 / 765	
	4.21	Largeur totale	b1	mm	790	
	4.22	Dimensions des fourches	s/e/l	mm	60 / 180 / 1 150	
	4.25	Écartement extérieur des fourches	b5	mm	540	
	4.32	Dégagement à mi-longueur	m2	mm	30	
	4.33	Largeur voie de travail avec palette 1000 x 1200 dans le sens de la largeur	Ast	mm	3 028 / 2 698	
	4.34	Largeur voie de travail avec palette 800 x 1200 dans le sens de la longueur	Ast	mm	2 883 / 2 533	
	4.35	Rayon de braquage	Wa	mm	2 228 / 1 898	
	Performances	5.1	Vitesse de déplacement avec / sans charge			km/h
5.2		Vitesse de levage avec / sans charge			m/s	0.04 / 0.05
5.3		Vitesse d'abaissement avec / sans charge			m/s	0.26 / 0.06
5.8		Pente max. franchissable avec / sans charge			%	10 / 18 - 7 / 15
5.10		Frein de service			Électromagnétique	
Moteurs électriques		6.1	Moteur de translation, performance avec S2 60 min			kW
	6.2	Moteur de levage, performance avec S3 15%			kW	2.0
	6.3	Batterie conforme DIN 43531 / 35 / 36 A, B, C, non			non	
	6.4	Voltage, capacité nominale de la batterie K5			V/Ah	24 / 250 - 375* / 24 / 375 - 460*
	6.5	Poids batterie			kg	215 / 295 / 295 / 390
	6.6	Consommation d'énergie selon le cycle VDI			kW/h	
Divers	8.1	Type d'installation électronique			AC	
	8.4	Seuil sonore selon EN 12 053, oreille de l'opérateur			dB(A)	< 70
						* en option

Fiche technique avec les données relevées selon VDI 2198 et du chariot en configuration standard. Pour les autres types de roues, de mâts et d'accessoires, les valeurs peuvent changer. Les données et les illustrations sont fournies à titre purement indicatif et sans engagement, OMG S.r.l. se réserve le droit d'apporter des modifications sans préavis.