

Les élévateurs avec opérateur en accompagnement, économiques et fiables

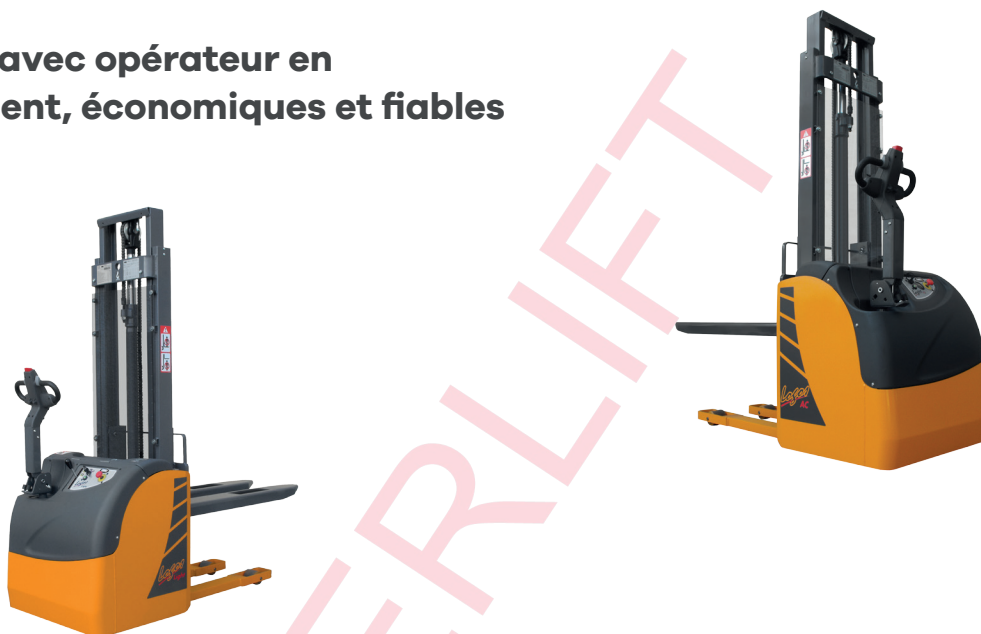

Le Logos Light est particulièrement adapté pour les applications légères. Ses dimensions compactes permettent une modularité de mouvements extrême dans les espaces les plus exigus. Il est disponible avec mât simplex 1 565 mm et duplex 2 815 mm, avec deux batteries de démarrage 12V 100 AH ou, en option, avec deux batteries demi-traction 12V 100AH. Le Logos ac, polyvalent et maniable, est quant à lui idéal pour les utilisations de moyenne intensité. Il a été conçu avec un moteur de traction de 0.7 kW ac et avec un contrôle électronique de dernière génération qui garantissent maniabilité et puissance dans toutes les conditions d'exploitation, même dans des pentes régulières. Le nouveau système de direction permet d'effectuer des manœuvres plus aisées dans des espaces exigus et dans des couloirs de travail inférieurs à 2 250 mm. La machine est équipée d'une batterie de traction de 160 Ah (en option 250 AH), et elle est disponible en version standard avec un mât duplex jusqu'à 4 115 mm.

Châssis

Réalisé avec une structure pliée afin de minimiser les tensions induites par les soudures, il assure ainsi une résistance mécanique maximale dans le temps. La configuration avec quatre points d'appui offre une stabilité maximale. La simplicité du système de réglage aide à toujours maintenir une adhérence maximale au sol en compensant l'usure de la roue motrice. Les mâts à grande visibilité et le timon latéral assurent une grande visibilité pendant les opérations de stockage, de prélèvement et de transport. Le caisson batterie accessible grâce à un couvercle muni de charnières articulées simplifie les opérations de remise à niveau et de maintenance périodique des batteries. Un soin particulier a été apporté pour permettre

un accès simple aux parties mécaniques afin de réduire au maximum les coûts de maintenance ordinaire.

Mâts

Les mâts OMG sont construits avec des profils extrudés à froid qui assurent une résistance élevée à la torsion et à la flexion, avec des capacités de charge nominales de 1 000 et 1 200 kg. Les pompes sont à haute efficacité et très silencieuses. Le mini-joystick sur le timon (disponible uniquement pour le Logos ac) permet d'effectuer les opérations de montée et de descente des fourches sans enlever les mains du timon.

Traction

Moteurs de traction fiables et puissants en mesure de répondre aux exigences les plus élevées de performance, en fournissant dans toutes les situations de charge la puissance nécessaire, puisque la vitesse de déplacement dépend exactement de la position de la commande-papillon de démarrage.

Freinage

Trois systèmes de freinage sont présents sur toute la gamme :

- freinage lors de l'inversion et du relâchement de la commande-papillon de réglage du sens de la marche (freinage de service réglable depuis la console) ;
- freinage d'urgence qui a lieu automatique lorsqu'on lâche ou que le timon

de conduite est abaissé au maximum par le biais du frein électromagnétique ;

- freinage de stationnement.

Installation électronique

Les machines sont équipées d'un contrôle en AC (Logos AC) avec récupération d'énergie au freinage, à l'inversion et lorsqu'on lâche la commande-papillon de réglage du sens de la marche.

Ce contrôle agit sur toutes les fonctions du chariot et permet d'effectuer de nombreux réglages qui permettent d'optimiser les performances de la machine en l'adaptant aux différents types de tâches auxquelles elle est destinée, et en assurant une faible consommation d'énergie et un fonctionnement silencieux.

La configuration avec quatre points d'appui offre une stabilité maximale en garantissant sécurité et confort pendant les opérations de prélèvement et de stockage. L'élévation et la descente contrôlées par un mini-joystick sur le timon (uniquement pour Logos ac), garantissent un levage précis de la

charge et une descente progressive qui permet à l'opérateur de manipuler la charge sans enlever les mains du timon. Le levage précis et sensible de la charge se fait grâce à un moteur hydraulique avec un système de réglage du fluide hydraulique qui réduit le bruit.



Le compartiment batterie est accessible en soulevant simplement le capot à charnières ce qui facilite les contrôles périodiques et la recharge de la batterie. Le Logos ac est disponible avec des batteries jusqu'à 250 Ah. Le chargeur de batterie standard embarqué permet de recharger dans toutes les prises de courant. Le Logos Light est équipé de batteries de démarrage 12V 100Ah et peut être doté de batteries semi-traction 12V 100Ah en option.



Accessoires et exécutions spéciales Logos Light

rouleau antérieur double	■	redresseur de courant embarqué 24V 10A	■
bouton de marche lente avec timon vertical	■	batteries demi-traction	■
		standard	■
		en option	■

Accessoires et exécutions spéciales Logos ac

rouleau antérieur double	■	système anti-roll-back	■
bouton de marche lente avec timon vertical	■	contrôle électronique de vitesse	■
roue motrice supertrack	■	système de freinage électronique	■
roue motrice anti-traces en caoutchouc	■	frein électromagnétique de stationnement	■
roue motrice en polyuréthane	■	voltmètre-compteur d'heures, blocage automatique si batterie déchargée à 80%	■
rechargement automatique de la batterie	■	redresseur de courant embarqué 24V 20A	■
petit clavier d'accès avec code pin	■		
		standard	■
		en option	■

Mâts standards						Logos Light	Logos ac
Dénomination		Hauteur mât baissé	Course de levage des fourches	Levage total	Hauteur mât extrait	Capacité de charge (t) (t) c=600 mm	Capacité de charge (t) (t) c=600 mm
		h ₁	h ₃	h ₃ +h ₁₃	h ₄		
Simplex	mm	2 085	1 565	1 650	2 085	1.0	1.2
	mm	2 005	2 815	2 900	3 400	0.8	1.0
Duplex	mm	2 355	3 515	3 600	4 100	*	0.8
	mm	2 655	4 115	4 200	4 700	*	0.4

* mâts non disponibles pour Logos Light

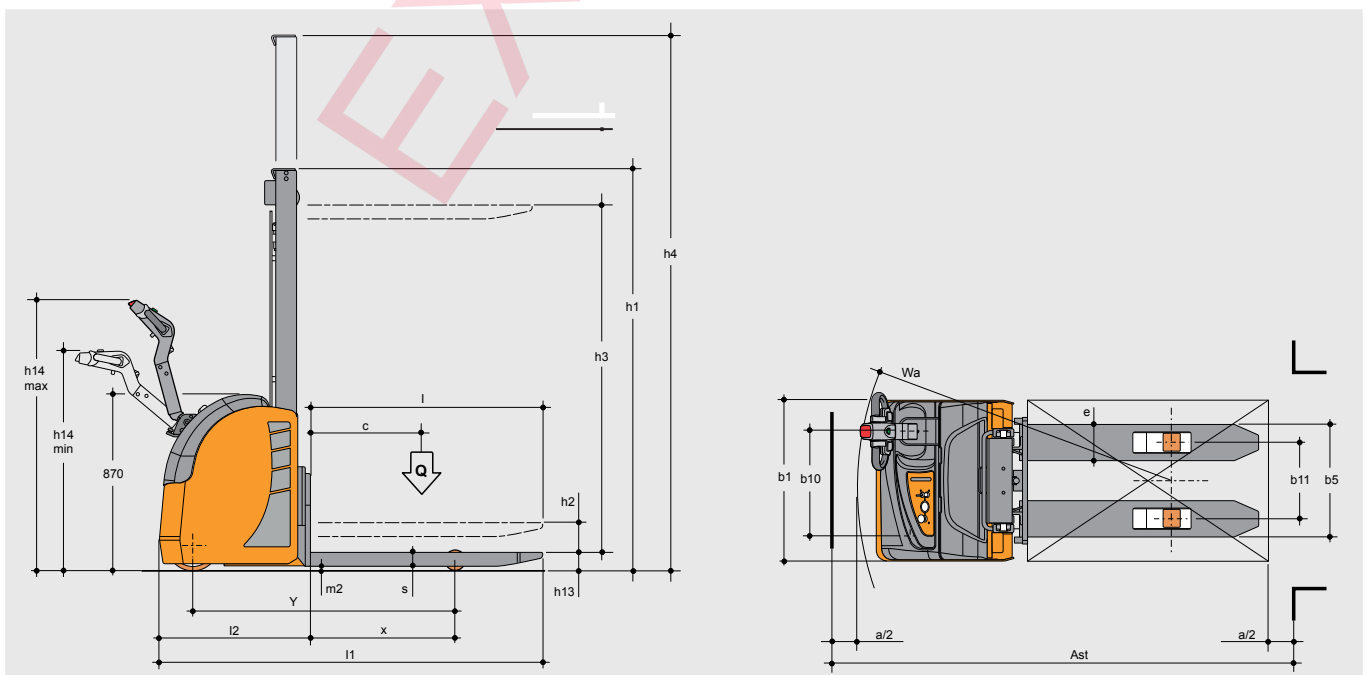

Caractéristiques	1.1 Fabricant		OMG S.r.l. a Socio unico			
	1.2	Modèle	Logos Light	Logos ac		
		Exécution				
	1.3	Alimentation	Électrique	Électrique		
	1.4	Position de l'opérateur	Au sol	Au sol		
	1.5	Capacité de charge	Q	t	1.0	1.2
		Capacité de charge avec levage mât	Q	t	/	/
		Capacité de charge avec levage des bras	Q	t	/	/
		Capacité de charge avec levage des bras + mât en même temps	Q	t	/	/
	1.6	Centre de gravité de la charge	c	mm	600	600
	1.8	Distance de la charge	x	mm	700	680
	1.9	Empattement roues	y	mm	1 350	1 350
Poids	2.1	Poids propre y compris la batterie (v. ligne 6.5)		kg	660	770
	2.2	Poids sur l'axe sans charge ant. / post.		kg	530 / 1 130	630 / 1 340
	2.3	Poids sur l'axe sans charge ant. / post.		kg	452 / 208	528 / 242
Roues Châssis	3.1	Bande de roulement			polyuréthane	polyuréthane
	3.2	Dimensions des roues avant		mm	85	85
	3.3	Dimensions des roues arrière		mm	190	245
	3.4	Dimension des roues stabilisatrices		mm	150	150
	3.5	Nombre de roues avant / arrière (x = traction)		n°	1x + 1 / 2-4*	1x + 1 / 2-4*
	3.6	Largeur avant	b10	mm	520	520
	3.7	Largeur arrière	b11	mm	380	380
Dimensions base	4.2	Hauteur mât baissé	h1	mm	2 005	2 005
	4.3	Levage libre	h2	mm	85	85
	4.4	Course de levage des fourches	h3	mm	2 815	2 815
	4.5	Hauteur mât extrait	h4	mm	3 400	3 400
	4.6	Levage initial	h5	mm	/	/
	4.9	Hauteur du timon en position de conduite min. / max.	h14	mm	840 / 1 295	840 / 1 295
	4.15	Hauteur des fourches baissées	h13	mm	90	90
	4.19	Longueur totale	l1	mm	1 905	1 905
	4.20	Longueur en incluant le talon des fourches	l2	m	754	754
	4.21	Largeur totale	b1/ b2	mm	800	800
	4.22	Dimensions des fourches	s/e/l	mm	70 / 180 / 1 150	70 / 180 / 1 150
	4.25	Écartement extérieur des fourches	b5	mm	560	560
	4.32	Dégagement à mi-longueur	m2	mm	15	15
	4.33	Largeur voie de travail avec palette 1000 x 1200 dans le sens de la largeur	Ast	mm		
4.34	Largeur voie de travail avec palette 800 x 1200 dans le sens de la longueur	Ast	mm	2 227	2 227	
4.35	Rayon de braquage	Wa	mm	1 545	1 545	
Performances	5.1	Vitesse de déplacement avec / sans charge		km/h	2.8 / 3.3	4.5 / 5.2
	5.2	Vitesse de levage avec / sans charge		m/s	0.12 / 0.20	0.11 / 0.20
	5.3	Vitesse de descente avec / sans charge		m/s	0.30 / 0.17	0.31 / 0.18
	5.8	Pente max. franchissable avec / sans charge		%		7 / 10
	5.10	Frein de service			Électromagnétique	Électromagnétique
Moteurs électriques	6.1	Moteur de translation, performance avec S2 60 min		kW	0.7	0.7
	6.2	Moteur de levage, performance avec S3 15%		kW	2	2
	6.3	Batterie conforme DIN 43531 / 35 / 36 A, B, C, non			non	DIN 43531
	6.4	Voltage, capacité nominale de la batterie K5		V/Ah	2x12 / 100	24 / 160 - 250*
	6.5	Poids batterie		kg	2 x 30	144
	6.6	Consommation d'énergie selon le cycle VDI		kW/h		1.00
Divers	8.1	Type d'installation électronique			DC	ac
	8.4	Seuil sonore selon EN 12 053, oreille de l'opérateur		dB(A)	< 70	< 70

* en option

Fiche technique avec les données relevées selon VDI 2198 et du chariot en configuration standard. Pour les autres types de roues, de mâts et d'accessoires, les valeurs peuvent changer. Les données et les illustrations sont fournies à titre purement indicatif et sans engagement, OMG S.r.l. a Socio unico se réserve le droit d'apporter des modifications sans préavis.