

La série des transpalettes électroniques aux performances excellentes, à la consommation réduite et au confort de conduite garantir même dans les espaces exigus.



Les transpalettes électroniques à faible hauteur de levée avec opérateur en accompagnement série 316 KN ac et 320 KN ac sont en mesure de répondre aux exigences de manutention horizontale les plus diverses de charges à l'intérieur des entrepôts comme pour le chargement et le déchargement de camions et remorques. C'est justement pour cette raison que les transpalettes OMG ont été conçus et réalisés pour garantir solidité, puissance et maniabilité dans des espaces exigus.

Installation électronique

Toute la gamme des Transpalettes à faible hauteur de levée OMG est équipée d'appareils électroniques ac en mesure d'opérer aussi à de hautes températures du moteur sans que le chariot ne se bloque. Équipés de dispositifs anti-roll-back, les contrôles surveillent toutes les fonctions de la machine et permettent des réglages infinis pour optimiser le rendement, en l'adaptant au type de travail qu'elle doit accomplir. Tous les paramètres de traction et de freinage électrique sont réglables électroniquement grâce à une console de programmation, en fonction des exigences du client. Tous les modèles sont équipés d'un compteur d'heures et d'un indicateur de batterie déchargée avec blocage automatique lorsque la batterie est déchargée à 80%.

Traction

Moteurs de traction à courant triphasé ac, fiables et puissants en mesure de répondre aux exigences les plus élevées de performance, en fournissant dans toutes les situations de charge la puissance nécessaire, puisque la vitesse de déplacement dépend exactement de la position de la commande-papillon de démarrage.

Freinage

Trois systèmes de freinage sont présents sur toute la gamme :

- freinage lors de l'inversion et du relâchement de la commande-papillon de réglage du sens de la marche (freinage de service réglable depuis la console) ;
- freinage d'urgence qui a lieu automatique lorsqu'on lâche ou que le timon de conduite est abaissé au maximum par le biais du frein électromagnétique ;
- freinage de stationnement.

Châssis

Réalisés avec un châssis plié afin de réduire au maximum les tensions induites par les soudures, ils assurent une résistance mécanique maximale dans le temps. Le compartiment de la batterie, accessible simplement en soulevant le capot, permet de simplifier les opérations quotidiennes et périodiques de recharge et de contrôle. Un soin particulier a été réservé à l'accès vers les composants à usure normale pour réduire au maximum les coûts de maintenance ordinaire. Les fourches sont fabriquées en acier à haute résistance. La peinture est réalisée au moyen d'équipements de dernière génération.



Timon de conduite

Résultat d'une étude ergonomique approfondie qui conjugue les exigences de confort d'exploitation et un design industriel moderne. Chaque commande du timon de conduite est accessible facilement pour assurer productivité et précision, en garantie d'une efficacité accrue. Lorsqu'on le lâche, le timon revient en position verticale sans chocs ni rebonds grâce à un ressort à gaz doté de ralentissement de fin de course.

- tête du timon réalisé en ABS avec âme en acier en mesure d'absorber des chocs importants sans se déformer ;
- boutons de levage et descente des fourches placés sur les deux côtés ;
- bouton signal sonore en position centrale ;
- sécurité active garantie par un excellent placement du dispositif anti-écrasement



Extraction latérale de la batterie (option)

La batterie de grande capacité (24V 250Ah, en option) assure une bonne autonomie de travail, disponible également à extraction latérale pour un remplacement rapide de la batterie, une option particulièrement adaptée pour des utilisations intensives de la machine.



Accessoires et exécutions spéciales

rouleau antérieur simple

rouleau antérieur double

extérieur fourches 540 mm

extérieur fourches 670 mm

roue motrice supertrack

roue motrice en polyuréthane

bouton d'autorisation de marche lente avec timon vertical

exécution extraction latérale batterie

rouleau exécution batterie simple

petit clavier d'accès avec code pin

rechargement centralisé de la batterie

système de freinage électronique

dispositif anti-roll-back

contrôle électronique de vitesse

roue motrice en polyuréthane

frein électromagnétique de stationnement

protection pour chambre froide

redresseur de courant embarqué 24V 25A

voltmètre-compteur d'heures, blocage automatique si batterie déchargée à 80%

batteries de traction 24V 230Ah et 24V 250Ah (320 KN ac)

standard

en option

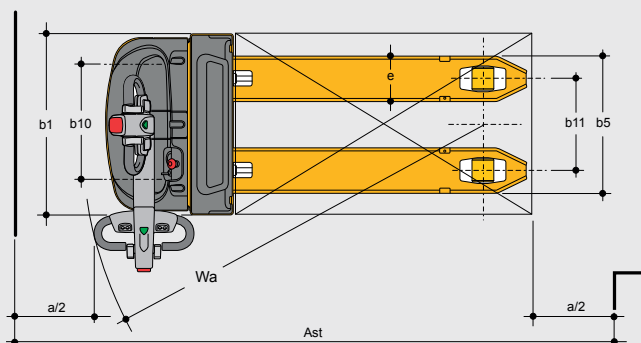
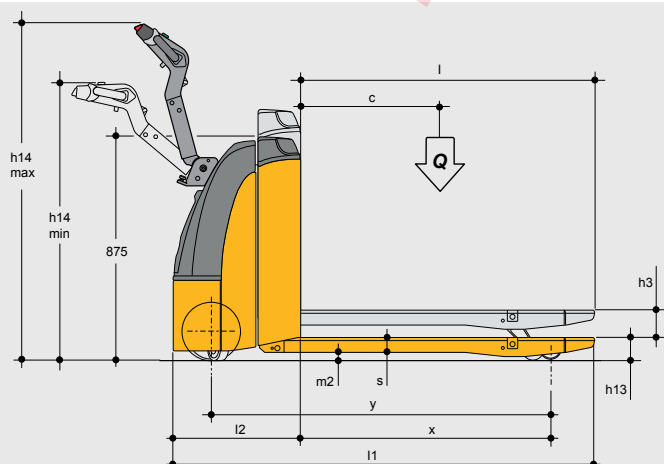
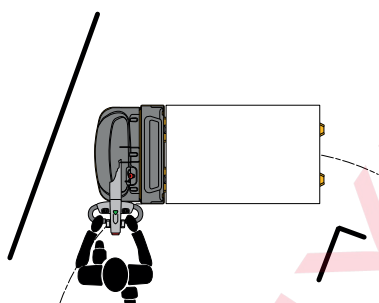
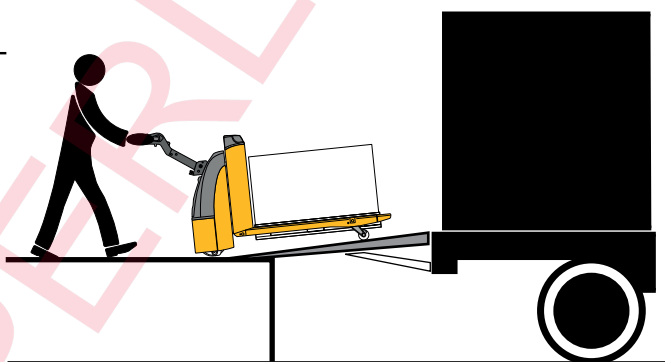
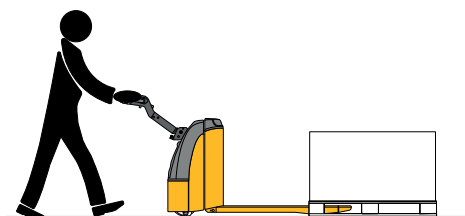

Caractéristiques	1.1	Fabricant		OMG S.r.l. a Socio unico					
	1.2	Modèle		316 KN ac		320 KN ac			
Caractéristiques	Exécution								
	1.3	Alimentation		E		E			
	1.4	Position de l'opérateur		au sol		au sol			
	1.5	Capacité de charge	Q	t	1.6		2.0		
	1.6	Centre de gravité de la charge	c	mm	600	500	600	500	
Caractéristiques	1.8	Distance de la charge	x	mm	980	810	980	810	
	1.9	Empattement roues	y	mm	1 333	1 200	1 396	1 226	
Poids	2.1	Poids propre y compris la batterie (v. ligne 6.5)		kg	426		462		
	2.2	Poids sur l'axe avec charge ant. / post.		kg					
	2.3	Poids sur l'axe sans charge ant. / post.		kg					
Roues Châssis	3.1	Bande de roulement		mm	polyuréthane		polyuréthane		
	3.2	Dimension des roues avant		mm	230 x 75		230 x 75		
	3.3	Dimension des roues arrière		mm	85 x 90		85 x 90		
	3.4	Dimension des roues stabilisatrices		mm	80 x 45		80 x 45		
	3.5	Nombre de roues avant / arrière (x = traction)		n°	(1x +2) / 2		(1x +2) / 2		
	3.6	Largeur avant	b10	mm	489		489		
	3.7	Largeur arrière	b11	mm	360	490	360	490	
Dimensions de base	4.4	Course de levage des fourches		h3	mm	115		115	
	4.9	Hauteur du timon en position de conduite min. / max.		h14	mm	962 / 1 355		962 / 1 355	
	4.15	Hauteur des fourches baissées		h13	mm	85		85	
	4.19	Longueur totale		l1	mm	1 650	1 480	1 714	1 544
	4.20	Longueur en incluant le talon des fourches		l2	mm	500		564	
	4.21	Largeur totale		b1	mm	710		710	
	4.22	Dimensions des fourches		s/e/l	mm	60/180/1 150	60/180/980	60/180/1 150	60/180/980
	4.25	Écartement extérieur des fourches		b5	mm	540	670	540	670
	4.32	Dégagement à mi-longueur		m2	mm	28		28	
	4.33	Largeur voie de travail avec palette 1000 x 1200 dans le sens de la largeur		Ast	mm			2 012	2 075
	4.34	Largeur voie de travail avec palette 800 x 1200 dans le sens de la longueur		Ast	mm	2 182			2 245
4.35	Rayon de braquage		Wa	mm	1 526	1 356	1 589	1 419	
Performances	5.1	Vitesse de déplacement avec / sans charge		km/h	5.8 / 6.0		5.8 / 6.0		
	5.2	Vitesse de levage avec / sans charge		m/s	00:04 / 00:05		00:04 / 00:05		
	5.3	Vitesse d'abaissement avec / sans charge		m/s	00:26 / 00:16		00:26 / 00:16		
	5.8	Pente max. franchissable avec / sans charge		%	8 / 15		8 / 15		
	5.10	frein de service			électronique - inversion		électronique - inversion		
Moteurs électriques	6.1	Moteur de translation, performance avec S2 60 min		kW	1.2		1.2		
	6.2	Moteur de levage, performance avec S3 15%		kW	2		2		
	6.3	Batterie conforme DIN 43531 / 35 / 36 A, B, C, non			non		DIN		
	6.4	Voltage, capacité nominale de la batterie K5		V/Ah	24/150		24/180 (250*)		
	6.5	Poids batterie		kg	150		180		
	6.6	Consommation d'énergie selon le cycle VDI		kW/h					
Divers	8.1	Type d'installation électronique			ac		ac		
	8.4	Seuil sonore selon EN 12 053, oreille de l'opérateur		dB	A	< 70		< 70	

* en option

Fiche technique avec les données relevées selon VDI 2198 et du chariot en configuration standard. Pour les autres types de roues, de mâts et d'accessoires, les valeurs peuvent changer. Les données et les illustrations sont fournies à titre purement indicatif et sans engagement, OMG S.r.l. a Socio unico se réserve le droit d'apporter des modifications sans préavis.