

La série de chariots élévateurs à mât rétractable, compacts et rapides, idéals dans les entrepôts drive in



Les Neos II 13 - 16 K ac sont la version compacte du rétractable OMG avec une largeur de plus de 12 cm en moins par rapport à la version standard, et ils sont en mesure d'assurer d'excellentes performances même dans des espaces exigus. Chaque composant est dûment testé et soumis aux essais les plus stricts afin d'obtenir un produit compétitif et satisfaisant. Les motorisations, les contrôles électroniques et les mâts de levage respectent les standards qualitatifs les plus élevés pour garantir une véritable valeur ajoutée à ce type de produits.

Châssis

La réalisation sur châssis monobloc assure une stabilité maximale et une meilleure résistance mécanique dans toutes les situations de traction et d'empilage, en maintenant des capacités résiduelles élevées y compris à des hauteurs élevées. Le compartiment de la batterie, facilement accessible en soulevant le boîtier porte-équipements, simplifie les opérations quotidiennes et périodiques de recharge et de contrôle. Le système d'extraction latérale de la batterie sur rouleaux, en série, pour faciliter les opérations de remplacement de celle-ci lors d'utilisation intensive sur plusieurs quarts de travail.

Traction

Moteurs de traction à courant triphasé ac, fiables et puissants en mesure de répondre aux exigences les plus élevées de performance, en fournissant

dans toutes les situations de charge la puissance nécessaire, puisque la vitesse de traction dépend exactement de la position de la pédale de l'accélérateur.

Direction

Direction assistée à commande électrique avec appareillage électronique et moteur ac spécifique pour un fonctionnement sécurisé et silencieux, maniable sans efforts. Le volant de conduite est réglable en longueur pour un confort de conduite unique, avec possibilité de sélectionner la conduite à 180° et à 360° en actionnant simplement le bouton de sélection.

Fonctions hydrauliques

Moteur de levage, à courant alternatif ac, puissant et silencieux en mesure de régler le nombre de tours de la pompe, et en mettant toujours à dis-

position la bonne quantité d'huile. Toutes les fonctions hydrauliques sont commandées par des finger tips qui permettent à l'opérateur de gérer de façon précise et sécurisée la manutention de la charge. Chariot doté d'un mât avec système de freinage intégré pour garantir un ralentissement en fin de course progressif afin d'éviter des arrêts brusques qui pourraient compromettre la stabilité du chargement.

Mâts

Les mâts sont réalisés avec des profils extrudés à froid pour garantir une résistance élevée à la torsion et à la flexion, ils sont disponibles avec les caractéristiques suivantes :

- mâts triplex à grande levée libre pour des levées comprises entre de 4 160 et 10 460 kg et plus sur demande ;
- plaque porte-fourches inclinable (Tilting Forks) ;
- déplacement latéral des fourches intégré pour éviter un avancement du centre de gravité et maintenir une très bonne capacité résiduelle à toutes les hauteurs de levage.

Freinage

Systèmes de freinage indépendants sur toute la gamme :

- freinage électrique avec récupération d'énergie lors de l'inversion du sens de la marche ;
- freinage électrique avec récupération d'énergie lorsque lâche le pédale de l'accélérateur, ce qui représente un avantage réel pour ce type de produit
- frein électromagnétique de stationnement sur la roue motrice avec blocage de la traction ;
- freinage hydraulique sur les roues de charge

Installation électronique

L'ensemble de la gamme Neos II est équipé de contrôles électroniques qui gèrent toutes les fonctions de la machine et permettent des réglages infinis pour optimiser le rendement de la machine, en l'adaptant au type de

travail qu'elle doit accomplir. Tous les paramètres de traction, de freinage et des fonctions hydrauliques sont réglables électroniquement à travers le tableau de commande ou à travers le bureau distant directement par OMG en fonction des exigences du client.

Poste de conduite

- siège en tissu réglable en hauteur et en profondeur ;
- volant réglable en profondeur ;
- plateau avec repose-pieds antidérapant ;
- écran LCD qui affiche les données d'exploitation les plus importantes :
 - indicateur frein de stationnement ;
 - voyants d'avertissement (point mort, surchauffe contrôleur et moteur) ;
 - indicateur heures d'exercice ;
 - affichage de la vitesse de translation ;
 - indicateur "ON" du limiteur de vitesse (bouton tortue) ;
 - différentes modalités de marche E/S/H, E=economy S=standard H=super ;
 - indicateur de niveau de chargement de la batterie

Finger tip

Toutes les fonctions hydrauliques sont commandées par des finger tips proportionnels qui permettent à l'opérateur de une manutention précise et sécurisée de la charge.

Extraction latérale de la batterie

Le compartiment de la batterie est accessible en soulevant le boîtier porte-équipements, le système d'extraction latérale de la batterie sur rouleaux facilite les opérations de remplacement de celle-ci lors d'utilisation intensive sur plusieurs quarts de travail.

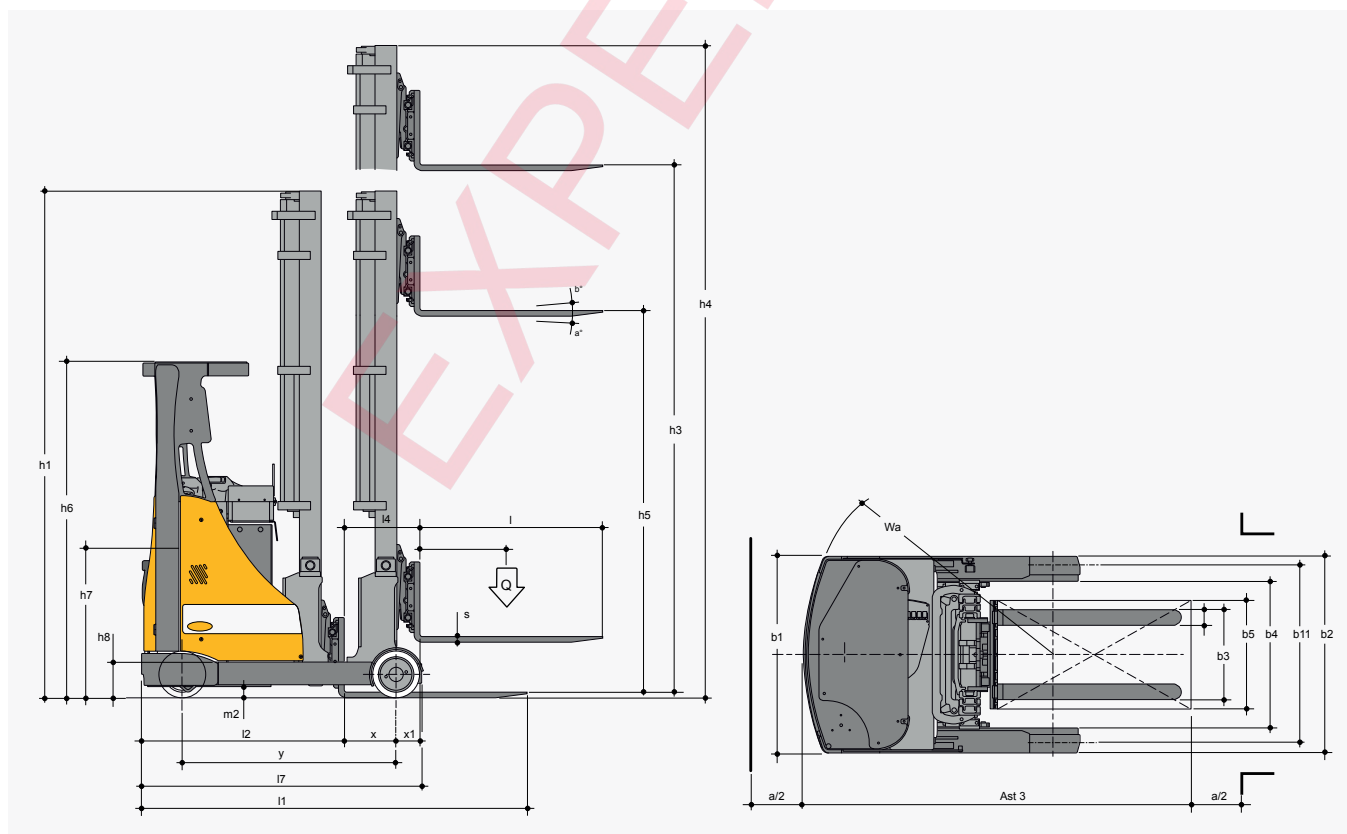

					OMG S.r.l. a Socio unico	
					NEOS II 13K ac	Neos II 16K ac
Caractéristiques	1.1	Fabricant			T	
	1.2	Modèle			E	
		T = translateur intégré			S / R	
	1.3	Groupe propulseur : E (électrique)			1.3	
	1.4	Type de conduite : S (volant) R (assis)			1.6	
	1.5	Capacité de charge	Q	t		
	1.6	Centre de gravité	c	mm	600	
	1.8	Distance entre le chargement et l'essieu avant	X	mm	339	
		Mât avancé	X1	mm	238	
	Empattement roues	Y	mm	1 470		
Poids	2.1	Poids propre (avec batterie)		kg	3 350	3 500
	2.3	Charge sur les roues et mât arrière (à vide)		kg	antérieur / postérieur	
	2.4	Charge sur les roues et mât avant (en charge)		kg	antérieur / postérieur	
	2.5	Charge sur les roues et mât arrière (en charge)		kg	antérieur / postérieur	
Roues	3.1	Bande de roulement : vlk (vulkollan) se (super élastique)			vlk	
	3.2	Dimensions des roues avant		mm	343	
	3.3	Dimensions des roues arrière		mm	300	
	3.5	Roues : nombre à l'avant / à l'arrière (x = motrice)			1x / 2	
	3.7	Largeur arrière	b 11	mm	1 045	
Dimensions	4.1	Inclinaison mât /plaque porte-fourches avant/arrière	/ B	°	3 / 5	
	4.2	Hauteur avec mât baissé	h1	mm	2 655	
	4.3	Levée libre	h5	mm	2 130	
	4.4	Hauteur de levage	h3	mm	5 965	
	4.5	Hauteur avec mât levé	h4	mm	6 620	
	4.7	Hauteur du toit de protection	h6	mm	2 106	
	4.8	Hauteur du siège par rapport au sol	h7	mm	1 150	
	4.10	Hauteur bras	h8	mm	227	
	4.19	Longueur totale	l1	mm	2 543	
	4.20	Longueur en incluant le support des fourches	l2	mm	1 393	
	4.21	Largeur totale	b1 / b2	mm	1 150 / 1 155	
	4.22	Dimensions des fourches	s / e / l	mm	35 / 130 / 1 150	
	4.23	Plaque porte-fourches Classe / Type A, B			IIA	
	04:24	Largeur de la plaque porte-fourches	b5	mm	730	
	4.25	Écartement extérieur des fourches	b3	mm	700	
	4.26	Écartement intérieur des bras	b4	mm	848	
	4.28	Avancement mât	l4	mm	577	
	4.32	Dégagement à mi-longueur	m2	mm	73	
	4.33	Voie de travail avec palette 1000 x 1200 prise des fourches 1200	Ast3	mm	2 818	
4.34	Voie de travail avec palette 800 x 1200 prise des fourches 800	Ast3	mm	2 875		
4.35	Rayon de braquage	Wa	mm	1 726		
4.37	Longueur en incluant les bras de support	l7	mm	1 970		
Performances	5.1	Vitesse de translation		km / h	13 / 13	
	5.2	Vitesse de levage	en charge / à vide	m / s	0.35 / 0.50	
	5.3	Vitesse de descente	en charge / à vide	m / s	0.50 / 0.45	
	5.7	Pente franchissable		%		
	5.8	Pente max franchissable		%	10 / 15	
	5.9	Temps d'accélération (10 m)		s	6 / 5.6	
5.10	Frein de service M (mécanique) I (hydraulique) IV (inversion) E (électromagnétique)			M / I		
Moteur	6.1	Moteur de traction, puissance S2 60 min		kW	6.5	
	6.2	Moteur de levage, puissance S3 15%		kW	15	
	6.3	Batterie conforme DIN 43531 / 35 / 36 A, B, C, non			non	
	6.4	Voltage, Capacité de la batterie K5		V / Ah	48 / 465	48 / 620
	6.5	Poids batterie (± 5 %)		kg	785	950
	Dimensions batterie		mm	1 040 / 435 / 765		
Autre	8.1	Type de commande de marche			ONDULEUR AC	
	8.2	Pression d'exercice pour les équipements		bars	180	
	8.3	Débit d'huile pour les équipements (max disponible)		l / min	25	
	8.4	Bruit au poste de conduite		dB (A)	< 70	

fiche technique avec les données relevées selon VDI 2198

Les données et les illustrations sont fournies à titre purement indicatif et sans engagement, OMG S.r.l. a Socio unico se réserve le droit d'apporter des modifications sans préavis.

mono-joystick multifonction	o	indicateur de levage	o
gyrophare	o	présélecteur plans 5 niveaux	o
signal sonore marche arrière	o	caméra vidéo avec écran n/b dans la cabine	o
Système d'inclinaison sur la plaque porte-fourches	s	cabine en métal	o
écran LCD	s	protection pour chambre froide	o
compteur d'heures-indicateur de l'état de charge de la batterie	s	réchauffeur	o
indicateur roue directrice	s	rouleau exécution batterie simple	o
affichage de la vitesse de traction	s	rouleau d'extraction latérale batterie double	o
braquage à 180° et 360°	s	rouleaux latéraux de guidage	o
bouton marche lente (tortue)	s	phares de travail	o
déplacement latéral intégré	s	toit drive-in	o

s=standard

o=option

					Neos II 13K ac	Neos II 16K ac
	h3	h1	h4	h5	(Q) t	(Q) t
4 165 tx gal	mm	2 045	4 820	1 470	1.3	1.6
4 465 tx gal	mm	2 145	5 120	1 575	1.3	1.6
5 165 tx gal	mm	2 390	5 820	1 810	1.3	1.6
5 965 tx gal	mm	2 655	6 620	2 130	1.3	1.5
6 665 tx gal	mm	2 925	7 320	2 360	1.2	1.4
7 465 tx gal	mm	3 185	8 120	2 630	1.1	1.25
8 215 tx gal	mm	3 480	8 870	2 930	/	1.0