

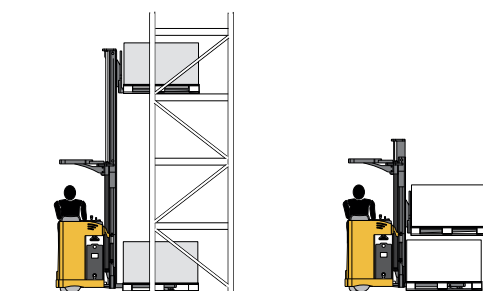

L'élévateur avec opérateur assis, idéal pour la manutention horizontale et verticale sur de longs parcours, avec tous les avantages d'une base mobile.



Les Modus BM ac sont des élévateurs avec opérateur embarqué, assis au volant avec direction assistée, en position transversale, adaptés pour la manutention horizontale et verticale sur de longs parcours. La batterie de grande capacité assure une bonne autonomie de travail. Mâts permettant une excellente visibilité avec levage compris entre 1560 mm et 5310 mm. Ils se distinguent par leur maniabilité et leurs dimensions compactes et sont adaptés pour être utilisés avec tous les types de marchandises. La principale caractéristique des modèles Modus BM ac est le levage des longerons, fonction qui permet non seulement le transport d'une palette double mais aussi la possibilité de franchir des rampes et des revêtements irréguliers

Châssis

Réalisé avec une structure pliée afin de minimiser les tensions induites par les soudures, il assure ainsi une stabilité maximale et une meilleure résistance mécanique dans toutes les situations de traction et de stockage. La configuration avec quatre points d'appui offre une stabilité latérale unique. Le caisson batterie accessible grâce à un couvercle muni de charnières articulées simplifie les opérations de remise à niveau et de maintenance périodique des batteries. Un soin particulier a été apporté pour permettre un accès simple aux parties mécaniques afin de réduire au maximum les coûts de maintenance ordinaire.

Mâts

Les mâts OMG sont construits avec des profils pliés à froid qui assurent une

résistance élevée à la torsion et à la flexion. Les cylindres de levage installés à l'extérieur des profils du mât et les chaînes en position protégée, pour avoir un meilleur champ visuel et une meilleure sécurité de manœuvre. Sont disponibles les versions simplex, duplex et triplex à grande levée libre. La fonction inclinable sur le mât est de série pour faciliter les opérations de prélèvement du chargement.

Fonctions hydrauliques

Le moteur de levage puissant et silencieux de 4kW avec un rapport élevé de couple offre de hautes performances avec une faible consommation d'énergie. Les pompes sont à haute efficacité et très silencieuses.

Traction

Le moteur traction en ac puissant et fiable est en mesure de répondre aux exigences les plus élevées de rendement dans toutes les conditions de charge.

Installation électronique

La machine est équipée d'un contrôle en AC avec récupération d'énergie lors du freinage :

- lorsqu'on lâche la pédale de l'accélérateur
- lorsqu'on fait demi-tour

Ce contrôle agit sur toutes les fonctions du chariot et permet d'effectuer de nombreux réglages qui permettent d'optimiser les performances de la machine en l'adaptant aux différents types de tâches auxquelles elle est destinée, et en assurant une faible consommation d'énergie et un fonctionnement silencieux.



Confort de prélèvement et de stockage

La configuration avec quatre points d'appui offre une stabilité maximale en garantissant sécurité et confort pendant les opérations de prélèvement et de stockage. L'élévation, la descente et le translateur commandés par un levier garantissent un levage précis de la charge et une descente progressive. Le levage précis et sensible de la charge se fait grâce à un moteur hydraulique avec un système de réglage du fluide hydraulique qui réduit le bruit. La vitesse de levage et de descente s'est améliorée pour permettre des opérations plus rapides. Le montage de silent blocks dans les cylindres latéraux évite les contre-coups pendant la descente avec ou sans charge, qui peuvent compromettre la stabilité de la charge.

Poste de conduite

- siège confort réglable ;
- plateau avec repose-pieds antidérapant ;
- volant à diamètre réduit ;
- marche d'entrée pour faciliter l'accès de l'opérateur.

Traction garantie dans toutes les conditions

L'essieu postérieur auto-stabilisateur assure une traction maximale sur toutes les surfaces, y compris en charge.

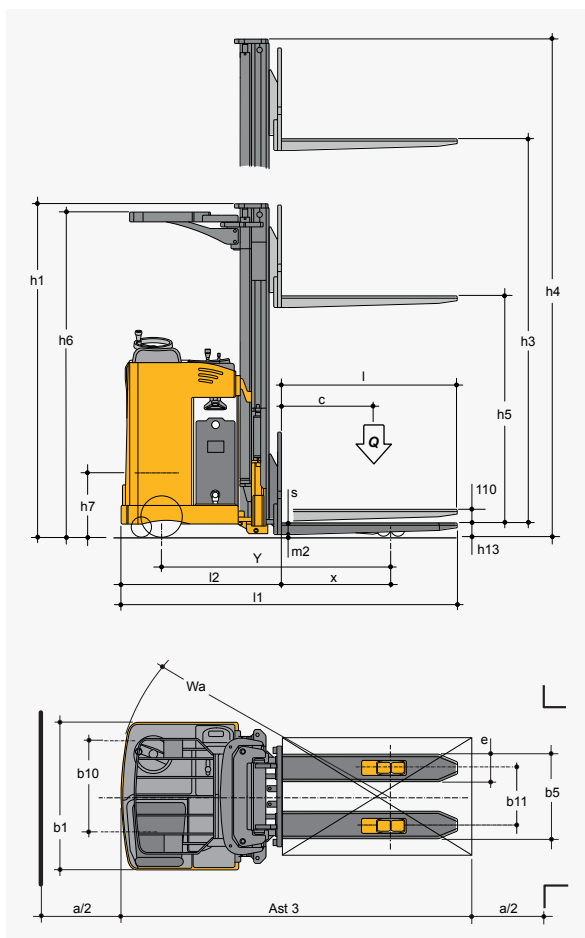

levée libre totale pour colonne duplex	0	rechargement automatique de la batterie	0
levée libre totale pour colonne triplex	0	système de freinage électronique	s
rouleau d'extraction latérale batterie simple	0	contrôle électronique de vitesse	s
rouleau d'extraction latérale batterie double	0	frein électromagnétique de stationnement	s
exécution pour chambre froide	0	indicateur de l'état de charge de la batterie-compteur d'heures	s

s=standard

0=option

h3		h1	h4	h5	(Q) t
1.560 sx	mm	2 130	2 250	1 565	1.5
3.010 dx	mm	2 130	3 730	1 525*	1.5
3.510 dx	mm	2 380	4 230	1 775*	1.3
4 560 tx	mm	2 145	5 250	1 525*	0.9

h4 + 110 mm avec transpalette levé / (*) en option

Caractéristiques	1.1	Fabricant			OMG S.r.l. a Socio unico	
	1.2	Modèle			MODUS BM ac	
	1.3	Groupe propulseur : E (électrique)			E	
	1.4	Type de conduite : T (timon) S (volant) A (accompagnement) P (debout) R (assis)			S / R	
	1.5	Capacité de charge	Q	t	1.5	
	1.6	Centre de gravité	c	mm	600	
	1.8	Distance entre le chargement et l'essieu avant	X	mm	720	
	1.9	Empattement roues	Y	mm	1 500	
	Poids	2.1	Poids propre (avec batterie)		kg	1 620
2.2		Charge sur les roues (en charge)	antérieur / postérieur	kg	1 220 / 1 750	
2.3		Charge sur les roues (à vide)	antérieur / postérieur	kg	1 160 / 460	
Roue- Châssis	3.1	Bande de roulement : plt (polyuréthane) vIk (vulkollan)			plt	
	3.2	Dimensions des roues avant		mm	245	
	3.3	Dimensions des roues arrière		mm	85	
	3.4	Dimension des roues stabilisatrices		mm	150	
	3.5	Roues : nombre à l'avant / à l'arrière (x = motrice)			2 + 1x / 4	
	3.6	Largeur avant	b 10	mm	540	
	3.7	Largeur arrière	b 11	mm	380	
Dimensions	4.2	Hauteur avec mât baissé	h1	mm	2 130	
	4.3	Levée libre	h5	mm	1 525	
	4.4	Hauteur de levage	h3	mm	3 010	
	4.5	Hauteur avec mât levé	h4	mm	3 730	
	4.7	Hauteur du toit de protection	h6	mm	2 080	
	4.8	Hauteur plateau/siège par rapport au sol	h7	mm	850	
	4.15	Hauteur des fourches baissées	h13	mm	90	
	4.19	Longueur totale	l1	mm	2 200	
	4.20	Longueur en incluant le support des fourches	l2	mm	1 050	
	4.21	Largeur totale	b1 / b2	mm	950	
	4.22	Dimensions des fourches	s / e / l	mm	70 / 180 / 1 150	
	4.24	Largeur de la plaque porte-fourches	b3	mm	665	
	4.25	Écartement extérieur des fourches	b5	mm	560	
	4.32	Dégagement à mi-longueur	en charge	m2	mm	80
	4.33	Voie de travail avec palette 1000 x 1200 prise des fourches 1200	Ast3	mm		
4.34	Voie de travail avec palette 800 x 1200 prise des fourches 800	Ast3	mm	2 450		
4.35	Rayon de braquage	Wa	mm	1 750		
Performances	5.1	Vitesse de translation	en charge / à vide	km / h	8 / 9.5	
	5.2	Vitesse de levage	en charge / à vide	m / s	0.18 / 0.25	
	5.3	Vitesse de descente	en charge / à vide	m / s	0.4	
	5.7	Pente franchissable (S2 30 min)		%		
	5.8	Pente max franchissable (S2 5 min)		%	10 / 15	
	5.10	Frein de service M (mécanique) I (hydraulique) IV (inversion)			IV	
Moteur	6.1	Moteur de traction, puissance S2 60 min		kW	2.6 ac	
	6.2	Moteur de levage, puissance S3 15%		kW	4 dc	
	6.3	Batterie conforme DIN 43531 / 35 / 36 A, B, C, non			DIN	
	6.4	Voltage, Capacité de la batterie K5		V / Ah	24 / 500	
	6.5	Poids batterie (± 5 %)		kg	370	
Autre	8.1	Type de commande de marche			MOS AC	
	8.4	Bruit au poste de conduite		dB (A)	< 70	
fiche technique avec les données relevées selon VDI 2198						
Les données et les illustrations sont fournies à titre purement indicatif et sans engagement, OMG S.r.l. a Socio unico se réserve le droit d'apporter des modifications sans préavis.						