

La série de chariots élévateurs à mât rétractable avec pneus super élastiques : innovants, robustes et adaptés à tous les types de sol

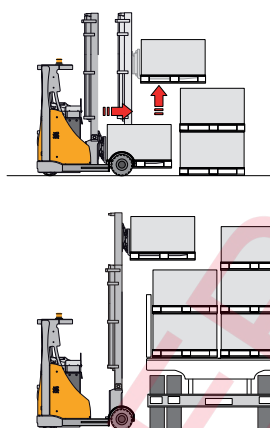

Les chariots élévateurs à mât rétractable avec pneus super élastiques Neos II 16 20 SE ac sont des machines révolutionnaires. Leur conception permet en effet d'effectuer le travail d'un chariot frontal traditionnel tout en maintenant les fonctions, les caractéristiques et les dimensions compactes d'un chariot rétractable. Les roues super élastiques (motrice et de charge) et la direction assistée, à commande électrique à moteur et contrôle électronique spécifique pour un fonctionnement sécurisé, précis et silencieux, permettent en effet de franchir les imperfections du sol qui représentent en général la limite de cette catégorie de produits.

Châssis

La réalisation sur châssis monobloc assure une stabilité maximale et une meilleure résistance mécanique dans toutes les situations de traction et d'empilage, en maintenant des capacités résiduelles élevées y compris à des hauteurs élevées. Le compartiment de la batterie, facilement accessible en soulevant le boîtier porte-équipements, simplifie les opérations quotidiennes et périodiques de recharge et de contrôle. Le système d'extraction latérale de la batterie sur rouleaux, en série, pour faciliter les opérations de remplacement de celle-ci lors d'utilisation intensive sur plusieurs quarts de travail.

Traction

Moteurs de traction à courant triphasé ac, fiables et puissants en mesure de répondre aux exigences les plus élevées de performance, en fournissant dans toutes les situations de charge la puissance nécessaire, puisque la vitesse de traction dépend exactement de la position de la pédale de l'accélérateur.

Direction

Direction assistée à commande électrique avec appareillage électronique et moteur ac spécifique pour un fonctionnement sécurisé et silencieux, maniable sans efforts. Le volant de conduite est réglable en longueur pour un confort de conduite unique, avec possibilité de sélectionner la conduite à 180° et à 360° en actionnant simplement le bouton de sélection.

Fonctions hydrauliques

Moteur de levage, à courant alternatif ac, puissant et silencieux en mesure de régler le nombre de tours de la pompe, et en mettant toujours à disposition la bonne quantité d'huile. Toutes les fonctions hydrauliques sont commandées par des finger tips qui permettent à l'opérateur de gérer de façon précise et sécurisée la manutention de la charge. Chariot doté d'un mât avec système de freinage intégré pour garantir un ralentissement en fin de course progressif afin d'éviter des arrêts brusques qui pourraient compromettre la stabilité du chargement.

Mâts

Les mâts sont réalisés avec des profils extrudés à froid pour garantir une résistance élevée à la torsion et à la flexion, ils sont disponibles avec les caractéristiques suivantes :

- mâts triplex à grande levée libre pour des levées comprises entre de 4 160 et 8 210 kg et plus sur demande ;
- plaque porte-fourches inclinable (Tilting Forks) ;
- déplacement latéral des fourches intégré pour éviter un avancement du centre de gravité et maintenir une très bonne capacité résiduelle à toutes les hauteurs de levage.

Freinage

Systèmes de freinage indépendants sur toute la gamme :

- freinage électrique avec récupération d'énergie lors de l'inversion du sens de la marche ;
- freinage électrique avec récupération d'énergie lorsque lâche la pédale de l'accélérateur, ce qui représente un avantage réel pour ce type de produit.
- frein électromagnétique de stationnement sur la roue motrice avec blocage de la traction ;
- freinage hydraulique sur les roues de charge.

Installation électronique

L'ensemble de la gamme Neos II est équipé de contrôles électroniques qui surveillent toutes les fonctions de la machine et permettent des réglages infinis pour optimiser le rendement de la machine, en l'adaptant au type de travail qu'elle doit accomplir. Tous les paramètres de traction, de freinage et des fonctions hydrauliques sont réglables électroniquement à travers le tableau de commande ou à travers le bureau distant directement par OMG en fonction des exigences du client.

Poste de conduite

- siège en tissu réglable en hauteur et en profondeur ;
- volant réglable en profondeur ;
- plateau avec repose-pieds antidérapant ;
- écran LCD qui affiche les données d'exploitation les plus importantes :
 - indicateur frein de stationnement ;
 - voyants d'avertissement (point mort, surchauffe contrôleur et moteur) ;
 - indicateur heures d'exercice ;
 - affichage de la vitesse de translation ;
 - indicateur "ON" du limiteur de vitesse (bouton tortue) ;
 - différentes modalités de marche E/S/H, E=economy S=standard H=super ;
 - indicateur de niveau de chargement de la batterie



Finger tip

Toutes les fonctions hydrauliques sont commandées par des finger tips proportionnels qui permettent à l'opérateur de une manutention précise et sécurisée de la charge.



Extraction latérale de la batterie

Le compartiment de la batterie est accessible en soulevant le boîtier porte-équipements, le système d'extraction latérale de la batterie sur rouleaux facilite les opérations de remplacement de celle-ci lors d'utilisation intensive sur plusieurs quarts de travail.



Mâts standards							Capacité de charge		
Dénomination	Hauteur mât baissé h ₁	Course de levage des fourches h ₃	Levage total h ₃ +s	Hauteur mât extrait h ₄	Levée libre h ₂	Inclinaison plaque porte-fourches av/arr / (°)	avec translateur (t) c=600 mm		
							Neos II 16 SE ac	Neos II 20 SE ac	
Triplex-GAL	mm	2 085	4 160	4 200	4 820	1 470	3 / 5	1.6	2.0
	mm	2 185	4 460	4 500	5 120	1 570	3 / 5	1.6	2.0
	mm	2 415	5 160	5 200	5 820	1 800	3 / 5	1.6	2.0
	mm	2 665	5 960	6 000	6 620	2 060	3 / 5	1.6	1.9
	mm	2 925	6 660	6 700	7 320	2 310	3 / 5	1.5	1.8
	mm	3 190	7 460	7 500	8 120	2 580	3 / 5	1.4	1.7
	mm	3 490	8 210	8 250	8 870	2 880	3 / 5	1.4	1.6

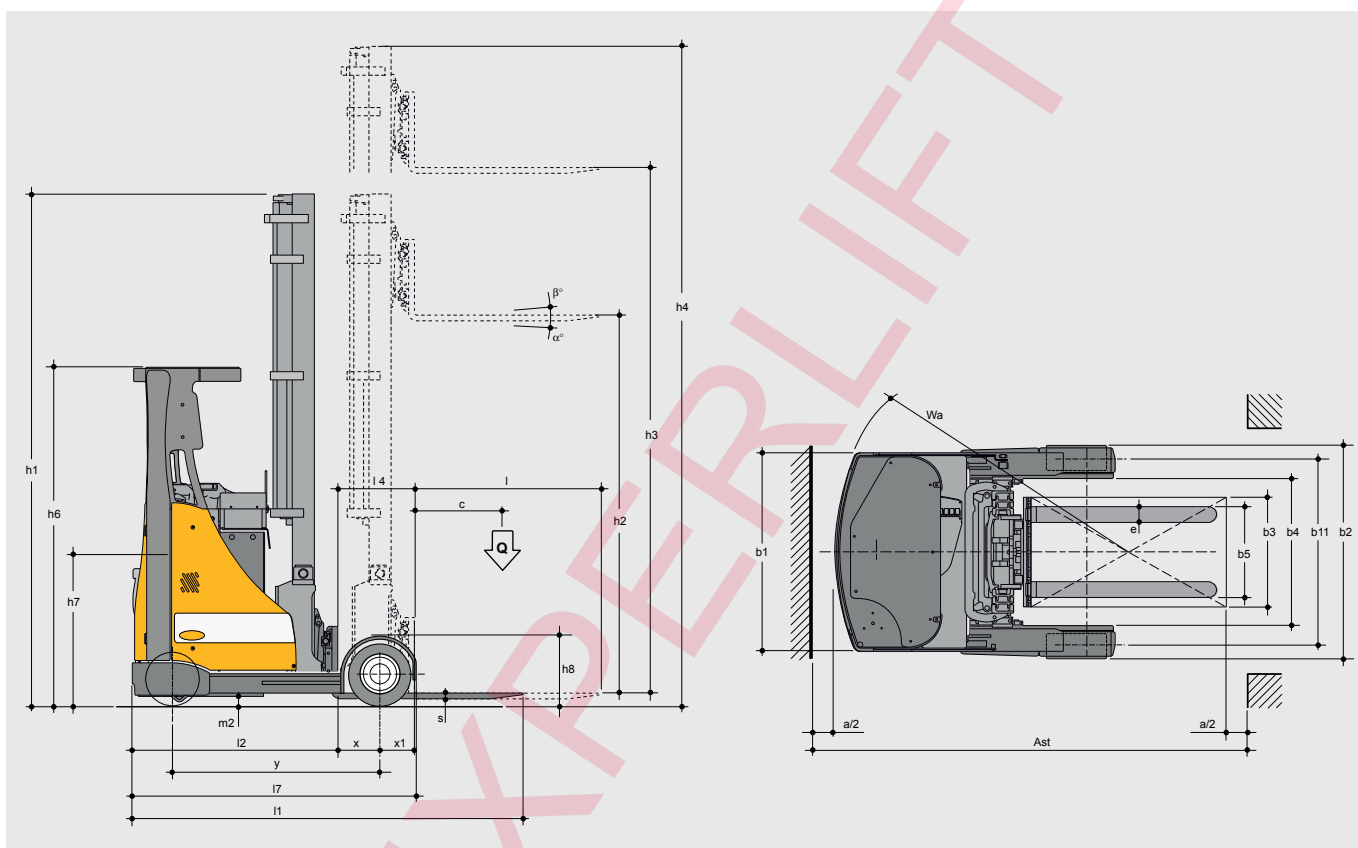

Accessoires et exécutions spéciales

- mono-joystick multifonction
- gyrophare et signal sonore de marche arrière
- système d'inclinaison sur la plaque porte-fourches "tilting forks"
- plaque porte-fourches avec déplacement latéral intégré
- exécution extraction latérale batterie
- rouleau d'extraction latérale batterie simple
- indicateur numérique de levage et présélecteur de plans pour 10 niveaux
- bouton d'auto-centrage du translateur intégré
- bouton de placement horizontal automatique des fourches
- caméra vidéo placée sur les fourches avec écran couleur dans la cabine
- caméra vidéo placée sur la plaque porte-fourches avec écran couleur dans la cabine

- cabine en métal
- cabine en métal anti-intempéries
- protection pour chambre froide
- installation de chauffage pour chambres froides
- siège chauffé 24V
- largeur intérieure des longerons élargie pour palettes spéciales
- phares de travail
- grille de protection charges volumineuses
- ceintures de sécurité
- petit clavier d'accès avec code pin
- fonction hydraulique supplémentaire

standard ■ en option ■

Caractéristiques	1.1	Fabricant			OMG S.r.l. a Socio unico		
	1.2	Modèle			Neos II 16 SE ac	Neos II 20 SE ac	
	1.3	Alimentation			électrique		
	1.4	Position de l'opérateur			embarqué		
	1.5	Capacité de charge	Q	t	1.6	2.0	
	1.6	Load centre distance	c	mm	600		
	1.8	Distance de la charge	x	mm	370	490	
			Mât avancé	x1	mm	275	
	1.9	Empattement	y	mm	1 405	1 700	
Poids	2.1	Poids propre y compris la batterie (v. ligne 6.5)			kg	3 775	3 860
	2.3	Poids sur l'axe sans charge ant. / post.			kg	2 427 / 1 348	2 450 / 1 410
	2.4	Poids sur l'axe en charge et mât avancé ant. / post.			kg	735 / 4 640	700 / 5 170
	2.5	Poids sur l'axe en charge et mât reculé ant. / post.			kg	2 080 / 3 295	2 300 / 3 560
Roues Châssis	3.1	Bande de roulement			super élastique		
	3.2	Dimensions des roues avant			mm	454x200 (200/50-10)	
	3.3	Dimensions des roues arrière			mm	457x178 (18x7-8)	
	3.5	Nombre de roues avant / arrière (x = traction)			n°	1x / 2	
	3.6	Largeur avant	b10	mm	/		
	3.7	Largeur arrière	b11	mm	1 310		
	Dimensions base	4.1	Inclinaison mât/plaque porte-fourches, avant/arrière	/	°	3 / 5	
4.2		Hauteur mât baissé	h1	mm	2 665		
4.3		Levage libre	h2	mm	2 060		
4.4		Course de levage des fourches	h3	mm	5 960		
4.5		Hauteur mât extrait	h4	mm	6 620		
4.7		Hauteur bord supérieur du toit de protection (cabine)	h6	mm	2 155		
4.8		Hauteur du siège / Hauteur du plateau - plate-forme	h7	mm	1 140		
4.10		Hauteur bras	h8	mm	476		
4.19		Longueur totale	l1	mm	2 480	2 655	
4.20		Longueur en incluant le talon des fourches	l2	mm	1 330	1 505	
4.21		Largeur totale	b1/b2	mm	1 275 / 1 460		
4.22		Dimensions des fourches	s/e/l	mm	40 / 120 / 1 150		
4.23		Plaque porte-fourches ISO 2328, classe/type A, B			2/A		
4.24		Largeur de la plaque porte-fourches	b3	mm	730		
4.25		Écartement extérieur des fourches	b5	mm	720		
4.26		Écartement intérieur des bras	b4	mm	948		
4.28		Avancement mât	l4	mm	645	765	
4.31		Dégagement sous le mât en charge	m1	mm	/		
4.32		Dégagement à mi-longueur	m2	mm	80		
4.33		Largeur voie de travail avec palette 1000 x 1200 dans le sens de la largeur	Ast	mm	2 869	2 979	
4.34	Largeur voie de travail avec palette 800 x 1200 dans le sens de la longueur	Ast	mm	2 820	3 005		
4.35	Diagonale du chariot	D	mm				
4.35	Rayon de braquage	Wa	mm	1 700	1 992		
4.37	Longueur en incluant les bras de support	l7	mm	1 975	2 245		
Performances	5.1	Vitesse de déplacement avec / sans charge			km/h	11.5 / 12.5	11 / 12.5
	5.2	Vitesse de levage avec / sans charge			m/s	0.35 / 0.50	0.30 / 0.50
	5.3	Vitesse de descente avec / sans charge			m/s	0.50 / 0.45	
	5.4	Vitesse du mât avec / sans charge			m/s	0.10 / 0.10	
	5.8	Pente max. franchissable avec / sans charge			%	13 / 20	11 / 20
	5.9	Accélération avec / sans charge			s	6 / 5.6	
	5.10	Frein de service			hydraulique		
	5.11	Frein de stationnement			électrique		
Moteurs électriques	6.1	Moteur de translation, performance avec S2 60 min			kW	6.5	
	6.2	Moteur de levage, performance avec S3 15%			kW	15	
	6.3	Batterie conforme DIN 43531 / 35 / 36 A, B, C, non			non		
	6.4	Voltage, capacité nominale de la batterie K5			V/Ah	48 / 620 (*775)	
	6.5	Poids batterie			kg	1 020	
	6.6	Consommation d'énergie selon le cycle VDI			kW/h		
Divers	8.1	Type d'installation électronique			Onduleur AC		
	8.2	Pression d'exercice pour les équipements			bars	180	
	8.3	Débit d'huile pour les équipements			l/min	25	
	8.4	Seuil sonore selon EN 12 053, oreille de l'opérateur			dB(A)	< 80	
						* en option	

Fiche technique avec les données relevées selon VDI 2198 et du chariot en configuration standard. Pour les autres types de roues, de mâts et d'accessoires, les valeurs peuvent changer. Les données et les illustrations sont fournies à titre purement indicatif et sans engagement, OMG S.r.l. a Socio unico se réserve le droit d'apporter des modifications sans préavis.