

### 316 KN-C ac

Transpalette à colonne maniable, flexible et puissant, idéal pour toutes les opérations de picking manuel.



### 316 KN-M ac

Transpalette à levage intégré, idéal pour les opérations de picking manuel en toute sécurité et avec confort



Les transpalettes élévateurs 316 KN-C et 316 KN-M permettent d'associer dans un seul chariot la fonction traditionnelle de transpalette et la possibilité de stocker la charge à différents niveaux de hauteur. Idéals pour les opérations de picking manuel et de stockage effectuées dans des espaces et sur des parcours étroits en toute sécurité et avec confort, même pour la manutention de charges superposées.

Le modèle 316 KN-C est doté d'une colonne avec levage 1.400 mm et une capacité de charge de 1.0 t, la capacité de charge de la fonction transpalette est de 1.6 t. Le modèle 316 KN-M est doté d'un mât avec levage de 550 mm avec une capacité de charge de 0.8 t, la capacité de charge de la fonction transpalette est de 1.6 t.

## Installation électronique

Toute la gamme des Transpalettes à faible hauteur de levée OMG est équipée d'appareils électroniques ac en mesure d'opérer aussi à de hautes températures du moteur sans que le chariot ne se bloque. Équipés de dispositifs anti-roll-back, les contrôles gèrent toutes les fonctions de la machine et permettent des réglages infinis pour optimiser le rendement, en l'adaptant au type de travail qu'elle doit accomplir. Tous les paramètres de traction et de freinage électrique sont réglables électroniquement grâce à une console de programmation, en fonction des exigences du client. Tous les modèles sont équipés d'un compteur d'heures et d'un indicateur de batterie déchargée avec blocage automatique lorsque la batterie est déchargée à 80%.

## Traction

Moteurs de traction à courant triphasé ac, fiables et puissants en mesure de répondre aux exigences les plus élevées de performance, en fournissant dans toutes les situations de charge la puissance nécessaire, puisque la vitesse de déplacement dépend exactement de la position de la commande-papillon de démarrage.

## Freinage

Trois systèmes de freinage sont présents sur toute la gamme :

- freinage lors de l'inversion et du relâchement de la commande-papillon de réglage du sens de la marche (freinage de service réglable depuis

la console) ;

- freinage d'urgence qui a lieu automatique lorsqu'on lâche ou que le timon de conduite est abaissé au maximum par le biais du frein électromagnétique ;
- freinage de stationnement.

## Châssis

Réalisé avec un châssis plié afin de réduire au maximum les tensions induites par les soudures, il assure une résistance mécanique maximale dans le temps. Le compartiment de la batterie, accessible simplement en soulevant le capot, permet de simplifier les opérations quotidiennes et périodiques de recharge et de contrôle. Un soin particulier a été réservé à l'accès vers les composants à usure normale pour réduire au maximum les coûts de maintenance ordinaire. Les fourches sont fabriquées en acier à haute résistance. La peinture est réalisée au moyen d'équipements de dernière génération.



---

## Timon de conduite

Résultat d'une étude ergonomique approfondie qui conjugue les exigences de confort d'exploitation et un design industriel moderne. Chaque commande du timon de conduite est accessible facilement pour assurer productivité et précision, en garantie d'une efficacité accrue. Lorsqu'on le lâche, le timon revient en position verticale sans chocs ni rebonds grâce à un ressort à gaz doté de ralentissement de fin de course.

- tête du timon réalisé en ABS avec âme en acier en mesure d'absorber des chocs importants sans se déformer ;
- boutons de levage et descente des fourches placés sur les deux côtés ;
- bouton signal sonore en position centrale ;
- sécurité active garantie par un excellent placement du dispositif anti-écrasement



## Accessoires et exécutions spéciales

rouleau antérieur double

extérieur fourches 540 mm

roue motrice supertrack

roue motrice en polyuréthane

bouton d'autorisation de marche lente avec timon vertical

petit clavier d'accès avec code pin

rechargement centralisé de la batterie

système de freinage électronique

dispositif anti-roll-back

contrôle électronique de vitesse

frein électromagnétique de stationnement

protection pour chambre froide

redresseur de courant embarqué 24V 25A

voltmètre-compteur d'heures, blocage automatique si batterie déchargée à 80%

standard

en option

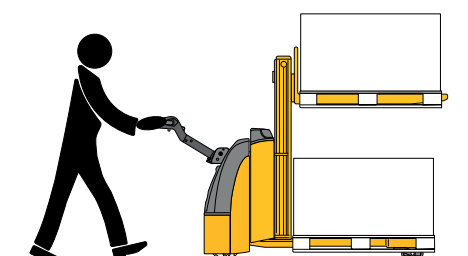
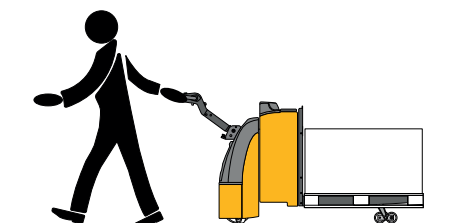
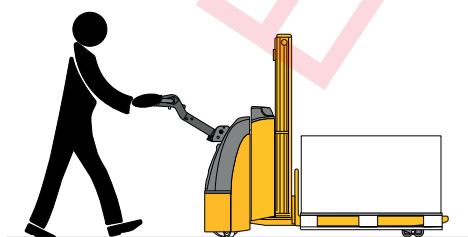
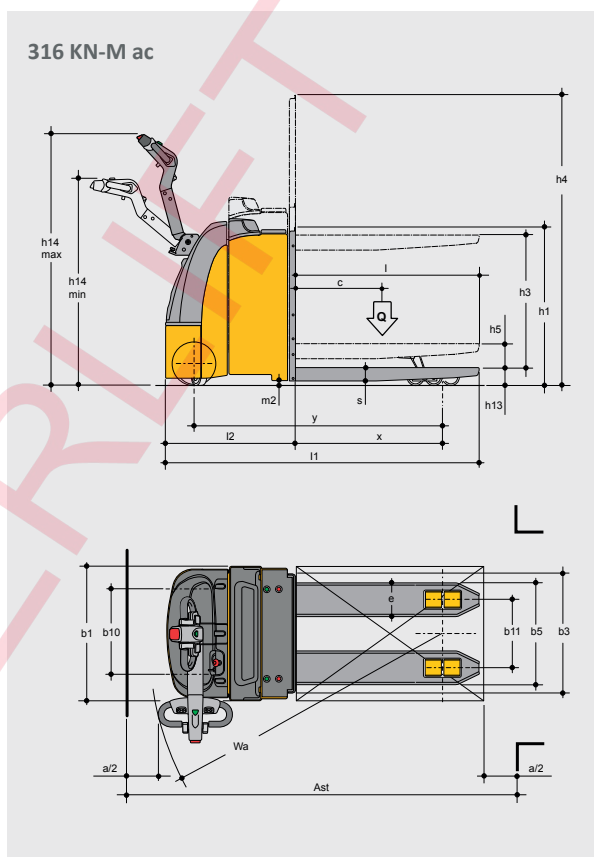
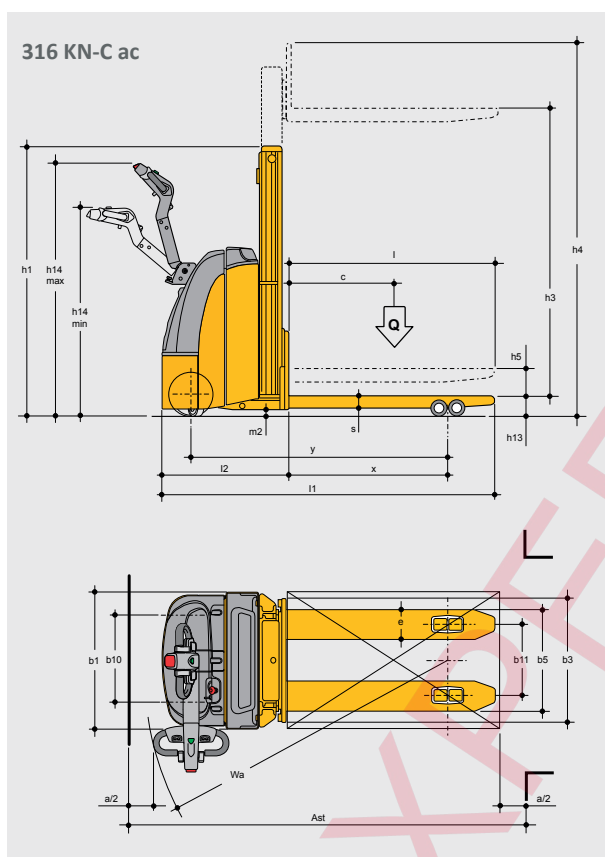

Caractéristiques	1.1 Fabricant		OMG S.r.l. a Socio unico		
	1.2	Modèle	316 KN-C ac	316 KN-M ac	
	Exécution				
	1.3 Alimentation		E	E	
	1.4 Position de l'opérateur		Au sol	Au sol	
	1.5	Capacité de charge	Q	t	
		Capacité de charge avec levage mât	Q	t	
		Capacité de charge avec levage des bras	Q	t	
		Capacité de charge avec levage des bras + mât en même temps	Q	t	
	1.6	Centre de gravité de la charge	c	mm	
	1.8	Distance de la charge	x	mm	
	1.9	Empattement roues	y	mm	
Poids	2.1	Poids propre y compris la batterie (v. ligne 6.5)	kg	780	
	2.2	Poids sur l'axe avec charge ant. / post.	kg		
	2.3	Poids sur l'axe sans charge ant. / post.	kg		
Roues Châssis	3.1	Bande de roulement	mm	polyuréthane	
	3.2	Dimension des roues avant	mm	230 x 75	
	3.3	Dimension des roues arrière	mm	85 x 70	
	3.4	Dimension des roues stabilisatrices	mm	80 x 45	
	3.5	Nombre de roues avant / arrière (x = traction)	n°	(1x + 2) / 4	
	3.6	Hauteur mât baissé	b10	mm	469
	3.7	Course de levage des fourches	b11	mm	380
Dimensions de base	4.2	Hauteur mât baissé	h1	mm	1 198
	4.4	Course de levage des fourches	h3	mm	1 400
	4.5	Hauteur mât extrait	h4	mm	1 900 / 2 010
	4.6	Levage initial	h5	mm	110
	4.9	Hauteur du timon en position de conduite min. / max.	h14	mm	962 / 1 355
	4.15	Hauteur des fourches baissées	h13	mm	90
	4.19	Longueur totale	l1	mm	1 819
	4.20	Longueur en incluant le talon des fourches	l2	mm	669
	4.21	Largeur totale	b1	mm	710
	4.22	Dimensions des fourches	s/e/l	mm	75/180/1 150
	4.25	Écartement extérieur des fourches	b5	mm	560
	4.32	Dégagement à mi-longueur	m2	mm	15
	4.33	Largeur voie de travail avec palette 1000 x 1200 dans le sens de la largeur	Ast	mm	
	4.34	Largeur voie de travail avec palette 800 x 1200 dans le sens de la longueur	Ast	mm	2 348
	4.35	Rayon de braquage	Wa	mm	1 692
Performances	5.1	Vitesse de déplacement avec / sans charge	km/h	5.8 / 6	
	5.2	Vitesse de levage avec / sans charge	m/s	0.10 / 0.15	
	5.3	Vitesse de descente avec / sans charge	m/s	0.30 / 0.20	
	5.8	Pente max. franchissable avec / sans charge	%	5 / 10	
	5.10	Frein de service		électronique - inversion	
	Moteurs électriques	6.1	Moteur de translation, performance avec S2 60 min	kW	1.2
6.2		Moteur de levage, performance avec S3 15%	kW	2	
6.3		Batterie conforme DIN 43531 / 35 / 36 A, B, C, non		non	
6.4		Voltage, capacité nominale de la batterie K5	V/Ah	24/150	
6.5		Poids batterie	kg	150	
6.6		Consommation d'énergie selon le cycle VDI	kW/h		
Divers	8.1	Type d'installation électronique		ac	
	8.4	Seuil sonore selon EN 12 053, oreille de l'opérateur	dB(A)	< 70	

\* en option

Fiche technique avec les données relevées selon VDI 2198 et du chariot en configuration standard. Pour les autres types de roues, de mâts et d'accessoires, les valeurs peuvent changer. Les données et les illustrations sont fournies à titre purement indicatif et sans engagement, OMG S.r.l. a Socio unico se réserve le droit d'apporter des modifications sans préavis.