

FICHE TECHNIQUE WPL201



Caractéristiques				
1.1	Constructeur			EP
1.2	Modèle			WPL201
1.3	Alimentation			Batterie
1.4	Position de l'opérateur			Debout
1.5	Capacité nominale	Q	kg	2000
1.6	Centre de gravité	c	mm	600
1.8	Distance de la charge	x	mm	1000
1.9	Empattement	y	mm	1268
Poids				
2.1	Poids propre (batterie incluse)		kg	250
2.2	Poids sur l'axe avec charge avant/arrière		kg	685/1565
2.3	Poids sur l'axe sans charge avant/arrière		kg	185/65
Châssis				
3.1	Type de roues			PU/PU
3.2	Dimensions roues avant		mm	Φ 245x94
3.3	Dimensions roues arrière		mm	2x Φ 80x85 / Φ 80x115
3.4	Dimensions des pneus (diamètre x largeur)		mm	Φ 74x48
3.5	Nombre de roues avant et arrière (x=traction)		mm	1x +2/4 / 1x +2/2
3.6	Largeur avant	b10	mm	441
3.7	Largeur arrière	b11	mm	370/515
Dimensions				
4.4	Hauteur d'élévation	h3	mm	140
4.9	Hauteur du timon en position de conduite (min/max)	h14	mm	716/1240
4.15	Hauteur abaissée	h13	mm	82.5
4.19	Longueur totale	l1	mm	1592
4.20	Longueur partie motrice (hors fourches)	l2	mm	423
4.21	Largeur totale	b1/b2	mm	645/625
4.22	Dimensions des fourches	s/e/l	mm	55x170x1170
4.25	Largeur extérieure des fourches	b5	mm	540/685
4.32	Garde au sol au milieu de l'empattement	m2	mm	27
4.34.1	Largeur d'allée avec palette 1000x1200 (sens de prise 1000)	Ast	mm	2228
4.34.2	Largeur d'allée avec palette 800x1200 (sens de prise 1200)	Ast	mm	2076
4.35	Rayon de giration	Wa	mm	1428

Performances				
5.1	Vitesse de déplacement avec charge/sans charge		km/h	5/5.5
5.2	Vitesse d'élévation avec charge/sans charge		m/s	0.028/0.04
5.3	Vitesse de descente avec charge/sans charge		m/s	0.04/0.022
5.8	Pente maxi franchissable avec charge/sans charge		%	6/16
5.10	Frein de service			Electromagnétique
Moteurs électriques				
6.1	Moteur de traction puissance S2 60 min		kW	0.9
6.2	Moteur d'élévation puissance S3 15%		kW	0.84
6.3	Taille maximale autorisée de la batterie		mm	245x160x380
6.4	Tension de la batterie / capacité nominale K5			48/30
6.5	Poids de la batterie		kg	14
	Capacité de la batterie standard		V/AH	48V/36Ah
	Technologie			NMC
	Chargeur		V/A	48V/15A
Autres données				
7.1	Type de variateur			DC
7.2	Type de direction			Mécanique
7.3	Niveau sonore à l'oreille du cariste		dB (A)	74

*Les paramètres du tableau sont pour le modèle standard. Pour plus d'informations, contactez-nous.

*Les paramètres peuvent être modifiés sans préavis.

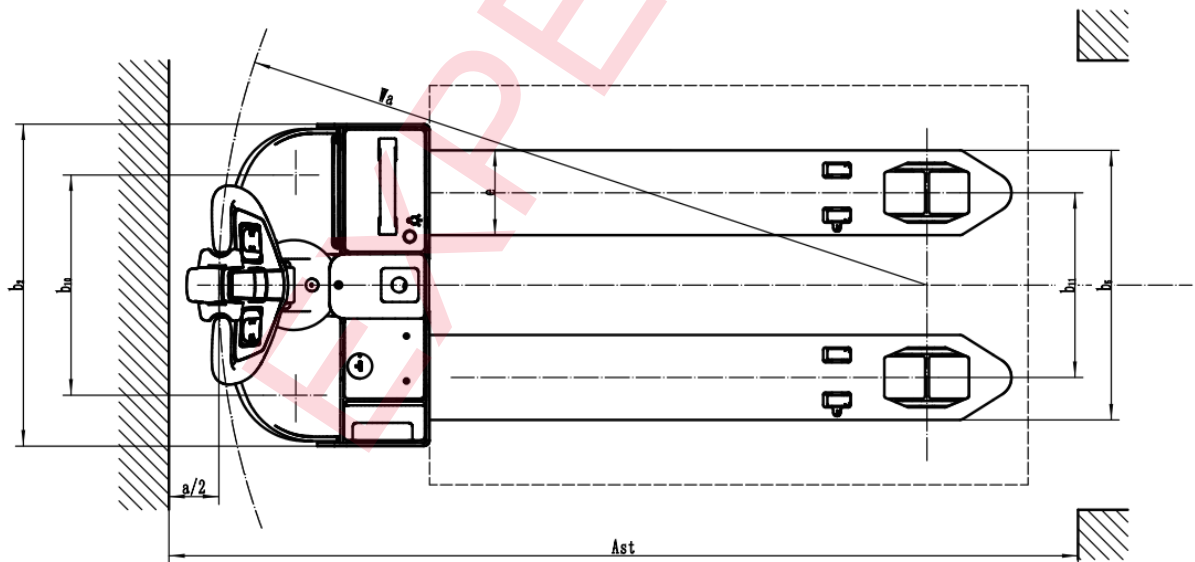
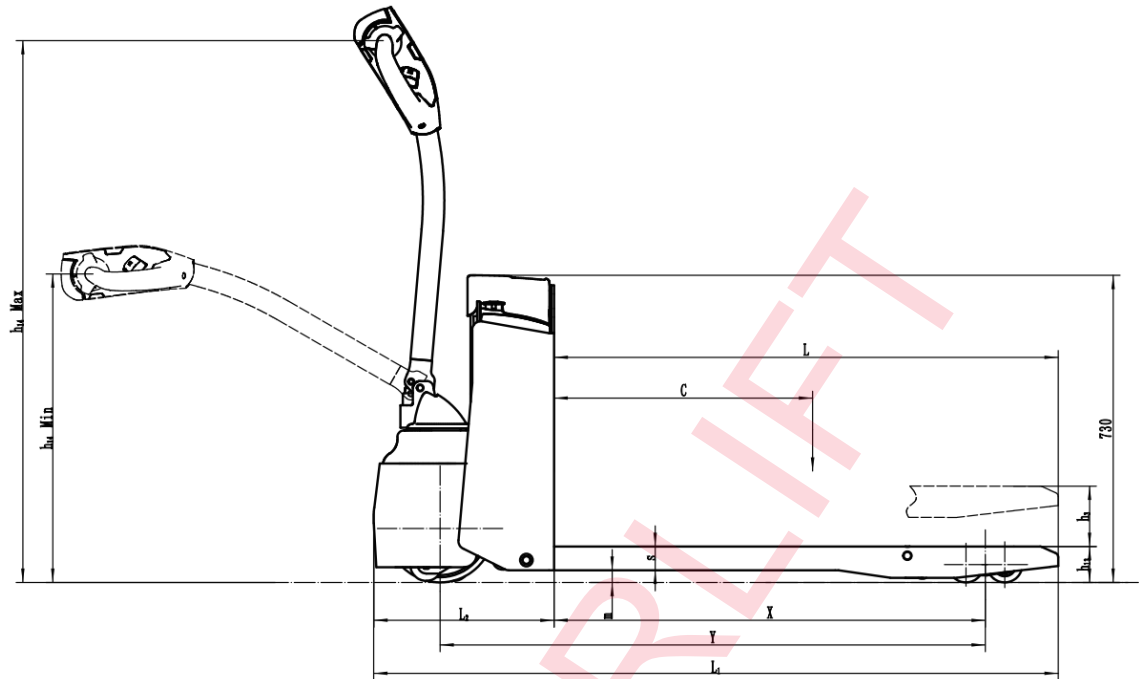

Option	WPL201
1 Longueur*Largeur des fourches	●1170*540○850/1000*540○850/1000/1300/1450/1600/1170*685
2 Roue de charge	●double ○simple
3 Roues motrices	●
4 Roues pivotantes	●
6 Indicateur de batterie avec compteur d'heures	●
8 Capacité de la batterie	●30Ah
11 Fonctionnement du manipulateur vertical	●
15 Dossier spécial	○48in/60in
16 Couverture	●
17 Pavé numérique	○
18 Chargeur externe	○

Note: ●standard ○option —NA

EXPERLIFT