



Expert en Manutention Logistique

FICHE TECHNIQUE – QDD601T



contact@experlift.com
www.experlift.com

TEL: +33 (0)1 64 43 26 08
FAX: +33 (0)1 64 43 88 03

Parc du Levant - ZA Innovespace
333 av Marguerite Perey - 77127 Lieusaint

CARACTERISTIQUES

Conception centrée sur l'utilisateur pour un confort d'utilisation et un entretien facile

Pour des raisons d'ergonomie, ce tracteur offre un espace spacieux pour les jambes grâce aux pédales inférieures, à la console de commande inférieure et au volant réglable pour une utilisation dans un espace restreint. Le retrait latéral de la batterie et la conception du couvercle en une seule pièce facilitent l'entretien quotidien.



Adapté à un usage intérieur et extérieur

Le tracteur adopte de gros pneus en caoutchouc plein qui conviennent aussi bien aux sols plats qu'aux surfaces irrégulières des entrepôts, des centres de production et des centres logistiques. Il offre également une cabine semi-fermée et une cabine entièrement fermée en option pour s'adapter à toutes les conditions météorologiques.



Un centre de gravité bas pour garantir la stabilité

Le tracteur se caractérise par son centre de gravité bas, qui assure une excellente stabilité pour garantir la sécurité.

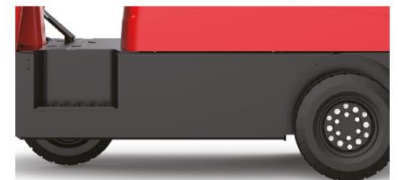

Composants éprouvés sur le marché pour la durabilité

Le QDD301T/601T adopte des composants éprouvés, tels que le système de direction électrique et l'unité d'entraînement CA sans entretien, qui offrent une durabilité maximale et des performances fiables.



Caractéristiques				
1.1	Constructeur			EP
1.2	Modèle			QDD601T
1.3	Alimentation			Électrique
1.4	Position de l'opérateur			Assis
1.5	Capacité nominale	Q	kg	6000
1.9	Empattement	y	mm	1105
Poids				
2.1	Poids propre (batterie incluse)		kg	1100
2.3	Poids sur l'essieu sans charge avant/arrière		kg	500/600
Châssis				
3.1	Type de roues			Caoutchouc solide
3.2	Dimensions roues avant		mm	4.00-8
3.3	Dimensions roues arrière		mm	4.00-8
3.5	Nombre de roues avant et arrière (x=traction)		mm	1/2x
3.6	Largeur avant	b10	mm	/
3.7	Largeur arrière	b11	mm	880
Dimensions				
4.8	Hauteur du siege	h7	mm	947
4.9	Hauteur hors tout	h15	mm	1335
4.12	Portée de hauteur d'attelage de remorquage	h10	mm	267 (222/312/357)
4.13	Hauteur de chargement à vide		mm	587
4.14	Longueur de la surface de chargement		mm	350
4.15	Porte à faux		mm	462
4.16	Largeur de la surface de chargement		mm	590
4.19	Longueur totale	l1	mm	1945
4.21	Largeur totale	b1/b2	mm	1010/990
4.32	Rayon de braquage interne		mm	1170
4.35	Rayon de braquage		mm	1780
Performances				
5.1	Vitesse de déplacement avec charge/sans charge		km/h	7/17
5.5	Capacité de traction chargé/à vide		N	1200
5.6	Max. traction du timon chargé/à vide		N	4500
5.7	Franchissement de pentes chargé/à vide		%	7/25
5.9	Frein de stationnement			Mécanique
5.10	Type de frein de service			Hydraulique

Moteurs électriques				
6.1	Moteur de traction puissance S2 60 min		kW	4
6.4	Tension et capacité de la batterie			48/275
6.5	Poids de la batterie		kg	506
Autres données				
8.1	Type de variateur			AC
10.5	Type de direction			Électronique
10.7	Niveau sonore à l'oreille du cariste		dB (A)	70
10.8	Crochet d'attelage type DIN 15170			Type de boulon

**Les paramètres du tableau sont pour le modèle standard. Pour plus d'informations, contactez-nous.*

**Les paramètres peuvent être modifiés sans préavis.*

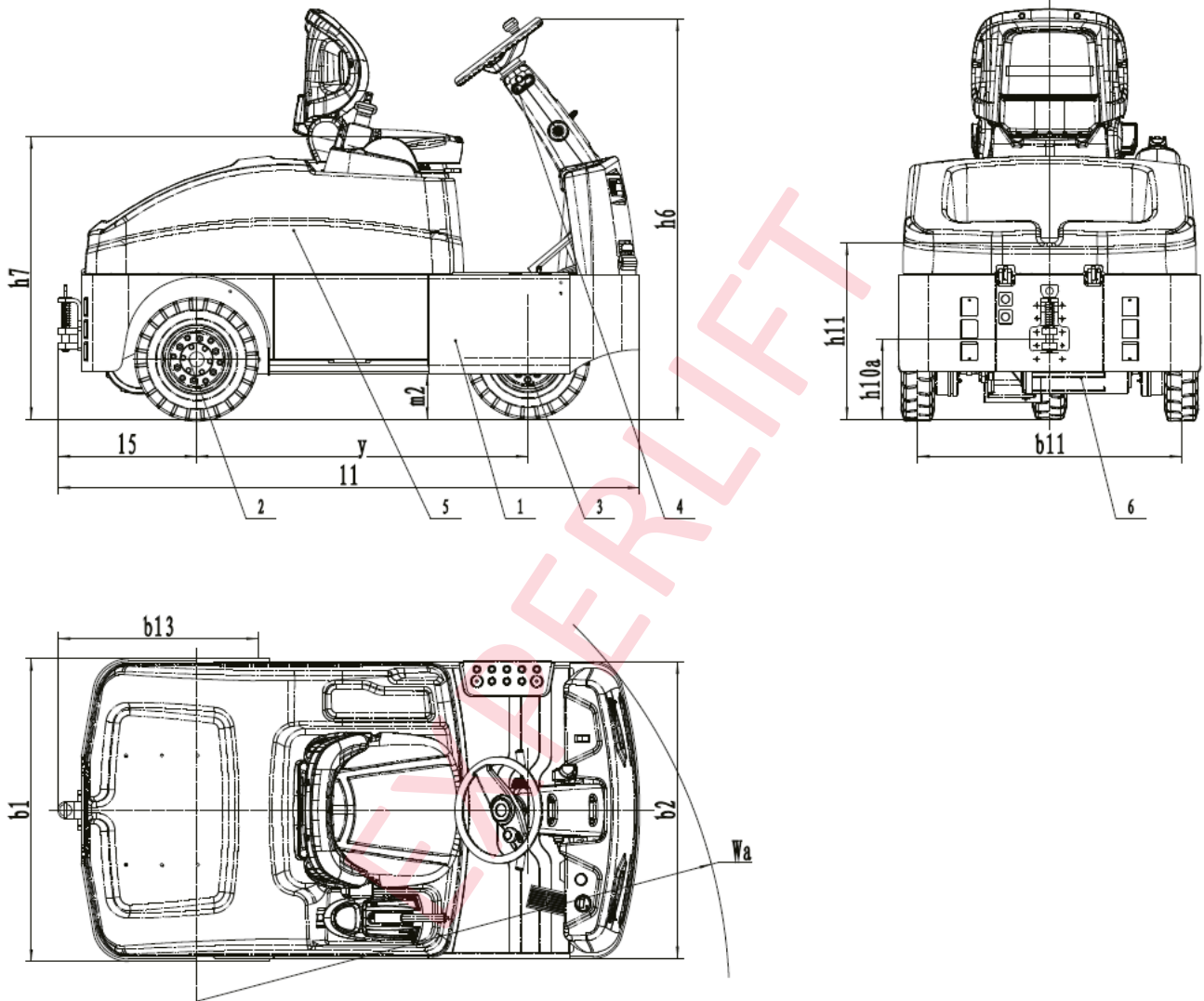

Option:

No.	Éléments optionnels	QDD301T	QDD601T
2.2	Matériau roues porteuses		●Caoutchouc
2.3	Matériau roue motrice		●Caoutchouc
2.4	Type roues avant		●Simple
2.5	Matériau roues avant		●Solid○Non-marquage
2.6	Matériau roue arrière		●Solid○Non-marquage
2.7	Capacité batterie	●48V240AH Plomb-acide ○48V275AH Plomb-acide	●48V275AH Plomb-acide ○48V325AH Plomb-acide
2.8	Chargeur		●48V45A externe
2.9	Indicateur batterie		●Avec le temps
2.10	Type de siège		●Prime○Suspension
2.13	Goupille de crochet de traction		●Oui○Peut être personnalisé
3.4	Remplissage centralisé pour batterie		●Non○Oui et non personnalisé
3.5	Eclairage avant		●LED
3.7	Gyrophare		●Non○Oui et non personnalisé
3.8	Eclairage de direction		●LED
3.11	Rétroviseur		●Non○Oui et non personnalisé
3.12	Hummer		●Oui
3.15	Extincteur		●Non○Oui et non personnalisé
4.1	Sortie latérale de batterie		●Oui
4.3	Accessoire sortie latérale batterie	●Non○Semi-fermé de base○Upgrade semi-fermé○Cabine complète	
5.1	Accessoire sortie latérale batterie		●Non○Oui et non personnalisé

Note: ●Standard ○ Optionnel - Inconformité.